



# 2024年度国家公務員採用試験の概要～高卒程度試験～

試験名		受験資格	受付期間	試験日	試験種目	合格者発表日
試験の区分						
国家公務員採用一般職試験	(高卒技術農林業)	①2024(令和6).4.1において高校又は中等教育学校を卒業した日の翌日から起算して2年を経過していない者及び2025(令和7).3までに高校又は中等教育学校卒業の者 ②人事院が①に掲げる者に準ずると認める者	第1次	9.1(日)	基礎能力試験(多肢選択式)	10.3(木)
	(社会人試験(係員級))	1984(昭和59).4.2以降生まれの者(高卒者試験の①に規定する期間が経過した者及び人事院が当該者に準ずると認める者に限る。)			適性試験(多肢選択式)【事務区分】	
専門試験	税務職員	①2024(令和6).4.1において高校又は中等教育学校を卒業した日の翌日から起算して3年を経過していない者及び2025(令和7).3までに高校又は中等教育学校卒業の者 ②人事院が①に掲げる者に準ずると認める者	第1次	9.1(日)	基礎能力試験(多肢選択式)	10.3(木)
	皇宮護衛官(高卒程度試験)	①2024(令和6).4.1において高校又は中等教育学校を卒業した日の翌日から起算して5年を経過していない者及び2025(令和7).3までに高校又は中等教育学校卒業の者 ②人事院が①に掲げる者に準ずると認める者			適性試験(多肢選択式)	
専門試験	税務職員	①2024(令和6).4.1において高校又は中等教育学校を卒業した日の翌日から起算して3年を経過していない者及び2025(令和7).3までに高校又は中等教育学校卒業の者 ②人事院が①に掲げる者に準ずると認める者	第2次	10.9(水) & 10.18(金)	人物試験	11.12(火)
	皇宮護衛官(高卒程度試験)	①2024(令和6).4.1において高校又は中等教育学校を卒業した日の翌日から起算して5年を経過していない者及び2025(令和7).3までに高校又は中等教育学校卒業の者 ②人事院が①に掲げる者に準ずると認める者			身体検査	
専門試験	税務職員	①2024(令和6).4.1において高校又は中等教育学校を卒業した日の翌日から起算して3年を経過していない者及び2025(令和7).3までに高校又は中等教育学校卒業の者 ②人事院が①に掲げる者に準ずると認める者	第1次	9.1(日)	基礎能力試験(多肢選択式)	10.3(木)
	皇宮護衛官(高卒程度試験)	①2024(令和6).4.1において高校又は中等教育学校を卒業した日の翌日から起算して5年を経過していない者及び2025(令和7).3までに高校又は中等教育学校卒業の者 ②人事院が①に掲げる者に準ずると認める者			作文試験	
専門試験	税務職員	①2024(令和6).4.1において高校又は中等教育学校を卒業した日の翌日から起算して3年を経過していない者及び2025(令和7).3までに高校又は中等教育学校卒業の者 ②人事院が①に掲げる者に準ずると認める者	第2次	10.9(水) & 10.18(金)	人物試験	11.12(火)
	皇宮護衛官(高卒程度試験)	①2024(令和6).4.1において高校又は中等教育学校を卒業した日の翌日から起算して5年を経過していない者及び2025(令和7).3までに高校又は中等教育学校卒業の者 ②人事院が①に掲げる者に準ずると認める者			身体検査	

試験名		受験資格	受付期間	試験日	試験種目	合格者発表日
試験の区分						
専門試験	刑務官	1995(平成7).4.2～2007(平成19).4.1生まれの男子	第1次	9.15(日)	基礎能力試験(多肢選択式)	10.9(水)
					作文試験	
					実技試験【武道区分】	
	刑務官	1995(平成7).4.2～2007(平成19).4.1生まれの女子	第2次	10.17(木) & 10.23(水)	人物試験	11.19(火)
					身体検査	
					身体測定	
刑務官	1984(昭和59).4.2～1995(平成7).4.1生まれの男子	第1次	9.22(日)	基礎能力試験(多肢選択式)	10.9(水)	
				作文試験		
				人物試験		
刑務官	1984(昭和59).4.2～1995(平成7).4.1生まれの女子	第2次	10.21(月) & 10.25(金)	身体検査	11.19(火)	
				身体測定		
				体力検査		
専門試験	入国警備官	①2024(令和6).4.1において高校又は中等教育学校を卒業した日の翌日から起算して5年を経過していない者及び2025(令和7).3までに高校又は中等教育学校卒業の者 ②人事院が①に掲げる者に準ずると認める者	第1次	9.22(日)	基礎能力試験(多肢選択式)	10.9(水)
					作文試験	
					人物試験	
	入国警備官	1984(昭和59).4.2以降生まれの者(警備官の①に規定する期間が経過した者及び人事院が当該者に準ずると認める者に限る。)	第2次	10.21(月) & 10.25(金)	身体検査	11.19(火)
					身体測定	
					体力検査	
航空保安大学校学生	航空情報科	①2024(令和6).4.1において高校又は中等教育学校を卒業した日の翌日から起算して3年を経過していない者及び2025(令和7).3までに高校又は中等教育学校卒業の者 ②人事院が①に掲げる者と同等の資格があると認める者	第1次	9.22(日)	基礎能力試験(多肢選択式)	10.9(水)
	航空電子科				学科試験(多肢選択式)	
航空保安大学校学生	航空情報科	①2024(令和6).4.1において高校又は中等教育学校を卒業した日の翌日から起算して3年を経過していない者及び2025(令和7).3までに高校又は中等教育学校卒業の者 ②人事院が①に掲げる者と同等の資格があると認める者	第2次	11.11(月) & 11.14(木)	人物試験	12.17(火)
	航空電子科				身体検査	
航空保安大学校学生	気象大学校学生	①2024(令和6).4.1において高校又は中等教育学校を卒業した日の翌日から起算して2年を経過していない者及び2025(令和7).3までに高校又は中等教育学校卒業の者 ②人事院が①に掲げる者と同等の資格があると認める者	第1次	10.26(土)	学科試験(多肢選択式)	12.6(金)
					作文試験	
航空保安大学校学生	気象大学校学生	①2024(令和6).4.1において高校又は中等教育学校を卒業した日の翌日から起算して2年を経過していない者及び2025(令和7).3までに高校又は中等教育学校卒業の者 ②人事院が①に掲げる者と同等の資格があると認める者	第2次	10.27(日)	基礎能力試験(多肢選択式)	12.6(金)
					学科試験(記述式)	
航空保安大学校学生	気象大学校学生	①2024(令和6).4.1において高校又は中等教育学校を卒業した日の翌日から起算して2年を経過していない者及び2025(令和7).3までに高校又は中等教育学校卒業の者 ②人事院が①に掲げる者と同等の資格があると認める者	第1次	8.22(木) & 9.4(水)	人物試験	2025年1.16(木)
					身体検査	
航空保安大学校学生	気象大学校学生	①2024(令和6).4.1において高校又は中等教育学校を卒業した日の翌日から起算して2年を経過していない者及び2025(令和7).3までに高校又は中等教育学校卒業の者 ②人事院が①に掲げる者と同等の資格があると認める者	第2次	12.13(金)	人物試験	2025年1.16(木)
					身体検査	

試験名		受験資格	受付期間	試験日	試験種目	合格者発表日
試験の区分						
専門試験	海上保安大学校学生	①2024(令和6).4.1において高校又は中等教育学校を卒業した日の翌日から起算して2年を経過していない者及び2025(令和7).3までに高校又は中等教育学校卒業の者 ②人事院が①に掲げる者と同等の資格があると認める者	第1次	10.26(土)	学科試験(多肢選択式)	12.6(金)
					作文試験	
					基礎能力試験(多肢選択式)	
	海上保安大学校学生	①2024(令和6).4.1において高校又は中等教育学校を卒業した日の翌日から起算して2年を経過していない者及び2025(令和7).3までに高校又は中等教育学校卒業の者 ②人事院が①に掲げる者と同等の資格があると認める者	第2次	10.27(日)	基礎能力試験(多肢選択式)	12.6(金)
					学科試験(記述式)	
					人物試験	
海上保安大学校学生	①2024(令和6).4.1において高校又は中等教育学校を卒業した日の翌日から起算して2年を経過していない者及び2025(令和7).3までに高校又は中等教育学校卒業の者 ②人事院が①に掲げる者と同等の資格があると認める者	第1次	12.13(金)	人物試験	2025年1.16(木)	
				身体検査		
				身体測定		
専門試験	海上保安学校学生(特別)	①2024(令和6).4.1において高校又は中等教育学校を卒業した日の翌日から起算して13年を経過していない者及び2024(令和6).9までに高校又は中等教育学校卒業の者 ②人事院が①に掲げる者と同等の資格があると認める者	第1次	5.12(日)	基礎能力試験(多肢選択式)	5.31(金)
					作文試験	
					人物試験	
	海上保安学校学生(特別)	①2024(令和6).4.1において高校又は中等教育学校を卒業した日の翌日から起算して13年を経過していない者及び2024(令和6).9までに高校又は中等教育学校卒業の者 ②人事院が①に掲げる者と同等の資格があると認める者	第2次	6.5(水) & 6.26(水)	身体検査	7.26(金)
					身体測定	
					体力検査	
海上保安学校学生(特別)	①2024(令和6).4.1において高校又は中等教育学校を卒業した日の翌日から起算して13年を経過していない者及び2024(令和6).9までに高校又は中等教育学校卒業の者 ②人事院が①に掲げる者と同等の資格があると認める者	第1次	2.22(木) & 3.11(月)	人物試験	7.26(金)	
				身体検査		
				身体測定		
専門試験	海上保安学校学生(特別)	①2024(令和6).4.1において高校又は中等教育学校を卒業した日の翌日から起算して13年を経過していない者及び2024(令和6).9までに高校又は中等教育学校卒業の者 ②人事院が①に掲げる者と同等の資格があると認める者	第2次	6.5(水) & 6.26(水)	身体検査	7.26(金)
					身体測定	
					体力検査	
	海上保安学校学生(特別)	①2024(令和6).4.1において高校又は中等教育学校を卒業した日の翌日から起算して13年を経過していない者及び2024(令和6).9までに高校又は中等教育学校卒業の者 ②人事院が①に掲げる者と同等の資格があると認める者	第1次	9.22(日)	基礎能力試験(多肢選択式)	10.9(水)
					学科試験(多肢選択式)	
					作文試験【一般課程のみ】	
海上保安学校学生(特別)	①2024(令和6).4.1において高校又は中等教育学校を卒業した日の翌日から起算して12年を経過していない者及び2025(令和7).3までに高校又は中等教育学校卒業の者 ②人事院が①に掲げる者と同等の資格があると認める者	第2次	10.15(火) & 10.24(木)	人物試験【航空課程を除く】	11.19(火)	
				身体検査		
				身体測定		
海上保安学校学生(特別)	①2024(令和6).4.1において高校又は中等教育学校を卒業した日の翌日から起算して12年を経過していない者及び2025(令和7).3までに高校又は中等教育学校卒業の者 ②人事院が①に掲げる者と同等の資格があると認める者	第3次(航空課程のみ)	11.30(土) & 12.10(火)	人物試験	2025年1.16(木)	
				身体検査		
				適性検査		

- 昨年度からの主な変更点
  - ・ 海上保安学校学生採用試験(受付期間7.16(火)～25(木))については、「情報システム課程」を廃止し、「船舶運航システム課程」の名称を「一般課程」に変更します。

- 受付期間欄の[ ]内は、受験案内等の国家公務員試験採用情報NAVI掲載日を示します。
- 区分試験又は地域試験について、採用予定が見込めない場合は、休止となることがあります。
- 海上保安学校学生採用試験の第3次試験は、航空課程のみ実施します。(他の課程は第2次試験までです。)
- なお、航空課程の身体検査については、第2次試験と第3次試験に分けて実施します。

# 目次

## 試験・採用情報

●国家公務員採用試験の概要	
●受験申込みの方法	1
●採用までの道	2
●勤務条件の概要	3
●2023年度採用試験実施状況	4
●採用・内定状況一覧	5

## 官庁の紹介

●行政機関組織図	8
《人事院》	
人事院九州事務局	9
《公正取引委員会》	
公正取引委員会事務総局九州事務所	10
《警察庁》	
九州管区警察局	11
《総務省》	
九州管区行政評価局	12
九州総合通信局	13
《法務省》	
福岡高等検察庁	14
福岡矯正管区	15
九州地方更生保護委員会・保護観察所	16
福岡法務局	17
《出入国在留管理庁》	
福岡出入国在留管理局	18
《公安調査庁》	
九州公安調査局	19
《財務省》	
門司税関	20
長崎税関	21
《厚生労働省》	
福岡検疫所	22
国立療養所菊池恵楓園	23
九州厚生局	24
九州厚生局麻薬取締部	25
福岡労働局	26
《農林水産省》	
門司植物防疫所	27

九州農政局	28
《林野庁》	
九州森林管理局	29
《水産庁》	
九州漁業調整事務所	30
《経済産業省》	
九州経済産業局	31
九州産業保安監督部	32
《国土交通省》	
国土地理院九州地方測量部	33
九州地方整備局	34
九州運輸局	35
大阪航空局	36
福岡航空交通管制部	37
《気象庁》	
福岡管区気象台	38
《運輸安全委員会》	
運輸安全委員会事務局	39
《海上保安庁》	
第七管区海上保安本部	40
第十管区海上保安本部	41
《環境省》	
九州地方環境事務所	42
《防衛省》	
陸上自衛隊	43
海上自衛隊	44
航空自衛隊	45
九州防衛局	46
《行政執行法人》	
農林水産消費安全技術センター	
福岡センター	47
製品評価技術基盤機構	48
駐留軍等労働者労務管理機構	
佐世保支部	49
技術系職員からのメッセージ	53
九州地区主要官庁一覧	62

【官庁の名称は、令和5年12月末日現在】

## 受験申込みの方法

各種試験の申込みは、インターネットにより行ってください。

詳細は、「国家公務員試験採用情報NAVI」のウェブサイトをご覧ください。

インターネットの検索サイトで「採用情報NAVI」と検索してください。

採用情報NAVI  検索  クリック!

- インターネット申込みでは、受付期間内に申し込みデータを受信完了したものに限り受け付けます。
- 申込手続は①事前登録、②試験別の申込みの2段階です。  
事前登録だけでは申込完了ではありません。余裕を持って申込手続を完了してください。
- お使いのパソコンで申込手続が可能かを事前にチェックできます。  
インターネット申込専用アドレスへアクセスして、早めに確認してください。

国家公務員試験や採用に関する最新の情報はこちらをチェック!



国家公務員試験採用情報NAVI  
<https://www.jinji.go.jp/saiyo/saiyo.html>



YouTube  
[https://www.youtube.com/channel/UCTk\\_x9QB3EnDPSP2a0DrQg](https://www.youtube.com/channel/UCTk_x9QB3EnDPSP2a0DrQg)



X  
[https://twitter.com/jinjiin\\_saiyo](https://twitter.com/jinjiin_saiyo)



Instagram  
<https://www.instagram.com/jinjiin.saiyo/>



メールマガジン  
<https://www.jinji.go.jp/saiyo/merumaga/mailmagazine.html>



内閣人事局のホームページ 国家公務員 CAREER GUIDE  
<https://www.cas.go.jp/jp/gaiyou/jimu/jinjikyoku/recruit/>

# 採用までの道

一般職試験の採用までの流れについて説明します。

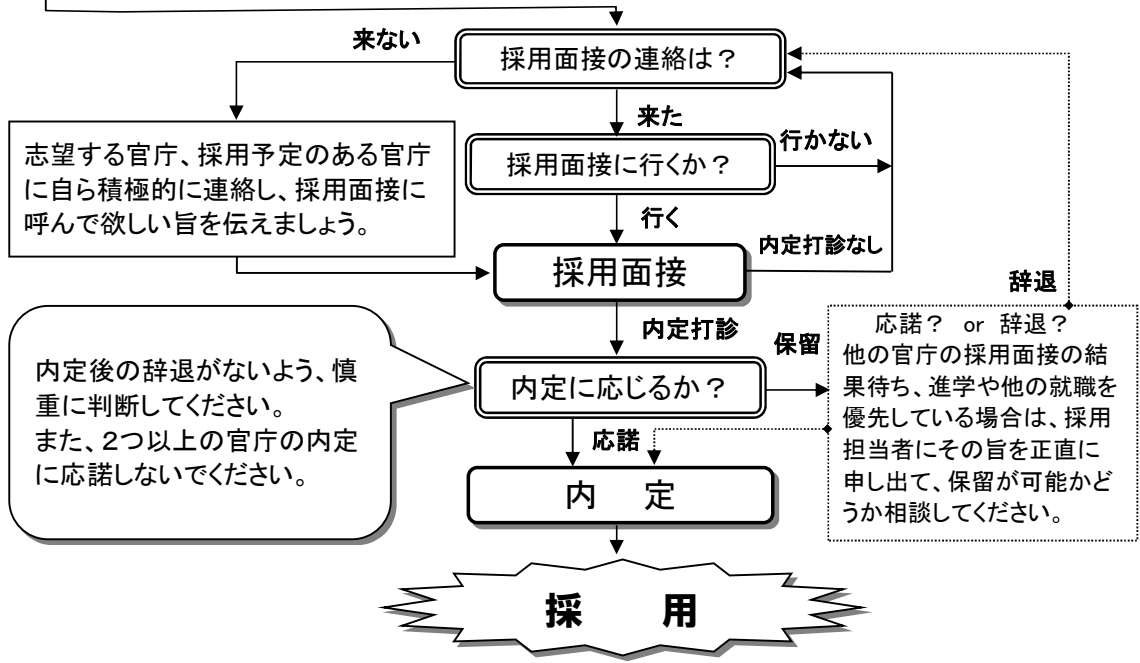
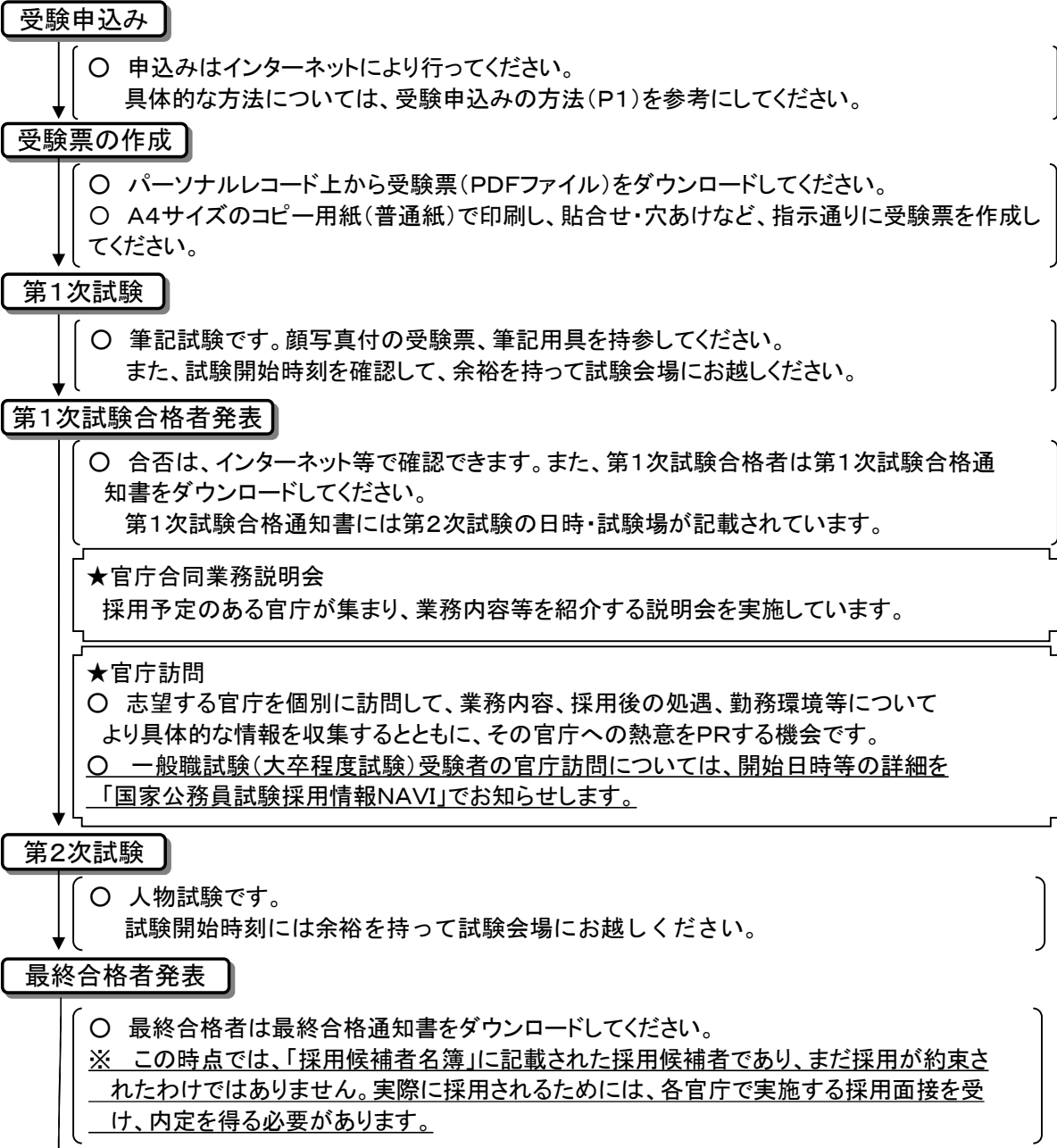

## 勤務条件の概要

### ○ 給 与

給与は、民間企業の基本給に相当する俸給と、地域手当、住居手当、通勤手当、期末・勤勉手当（いわゆるボーナス）等の手当からなっています。

行政職の初任給の概要（福岡市に勤務の場合）	
一般職試験（大卒程度試験）の場合（行政職俸給表（一）1級25号俸） 俸給 196,200円、地域手当 19,620円	<b>計 215,820円</b>
一般職試験（高卒者試験）の場合（行政職俸給表（一）1級5号俸） 俸給 166,600円、地域手当 16,660円	<b>計 183,260円</b>

※ 学歴、経験等により調整される場合があります。

※ 令和5年12月末日時点のものです。

### ○ 勤務時間・休暇等

勤務時間は原則として、1日7時間45分（週38時間45分）、土曜日、日曜日及び祝日等は休みで、フレックスタイム制を利用することができます。

休暇には、年20日の年次休暇（4月1日採用の場合、採用の年は15日）のほか、病気休暇、特別休暇（夏季、結婚、出産、忌引、ボランティア等）、介護休暇等があります。

### ○ WLB（仕事と生活の調和）のための制度

不妊治療を受けるための医療機関への通院等をする場合 <b>出生サポート休暇</b> 年5日（体外受精等に係る通院等の場合は年10日）の範囲内	出産する場合 <b>産前・産後休暇</b> 産前6週間、産後8週間（多胎妊娠の場合は産前14週間）	妻の出産に伴う入院の付添い、この出生の届出等を行う場合 <b>配偶者出産休暇</b> 妻の出産に伴う入院等から出産後2週間を経過する日までの間に2日の範囲内	妻が出産する場合に出産に係る子・未就学児を養育する場合 <b>育児参加のための休暇</b> 5日の範囲内	3歳未満の子を養育する場合 <b>育児休業</b> 配偶者の就業等の状況にかかわらず取得可能
小学校就学前の子を看護する場合 <b>子の看護休暇</b> 年5日（対象となる子が2人以上の場合は年10日）の範囲内	小学校就学前の子を養育する場合 <b>育児短時間勤務</b> 勤務時間を1日3時間55分（週19時間35分）等に短縮	小学校就学前の子を養育する場合 <b>育児時間</b> 1日の勤務時間の一部（2時間まで）を勤務しないことが可能	1歳未満の子に授乳等を行う場合 <b>保育時間</b> 子が1歳に達するまで1日2回それぞれ30分以内	配偶者、父母、子等を介護する場合 <b>介護休暇</b> 6か月の期間内（3回まで分割可）で必要と認められる期間
配偶者、父母、子等を介護する場合 <b>介護時間</b> 連続する3年の期間内において、1日の勤務時間の一部（2時間まで）を勤務しないことが可能	配偶者、父母、子等の介護等を行う場合 <b>短期介護休暇</b> 年5日（対象となる要介護者が2人以上の場合は年10日）の範囲内	小学校6年生までの子を養育、配偶者、父母、子等を介護する場合 <b>フレックス タイム制</b> 単位期間（1～4週）全体の勤務時間数を変えることなく、1日の勤務時間を変更できる	小学校6年生までの子を養育、配偶者、父母、子等を介護する場合 <b>早出遅出勤務</b> 始業・終業時刻を繰り上げ又は繰り下げ出勤務	小学校就学前の子を養育又は父母等を介護する場合 <b>深夜勤務・ 超過勤務制限</b> 深夜勤務は免除、超過勤務は月24時間・年150時間以内に制限
3歳未満の子を養育又は父母等を介護する場合 <b>超過勤務の免除</b>	外国で勤務等をする配偶者と外国において生活を共にする場合 <b>配偶者同行休業</b> 3年超えない範囲内			

## 2023年度国家公務員採用試験実施状況

### ◎試験の種類別実施状況

試験の種類	九州管内		全 国	
	申込者数	合格者数	申込者数	合格者数
国家公務員採用総合職試験（院卒者試験） ※「法務」区分を除く	79 (19)	29 (5)	1,486 (505)	667 (234)
国家公務員採用総合職試験（院卒者試験） 「法務」区分				
国家公務員採用総合職試験（大卒程度試験） ※「教養」区分を除く	1,245 (530)	78 (20)	12,886 (5,412)	1,360 (449)
国家公務員採用総合職試験（大卒程度試験） 「教養」区分	93 (44)	6 (2)	4,014 (1,656)	423 (138)
国家公務員採用一般職試験（大卒程度試験）	2,989 (1,295)	869 (362)	26,319 (10,910)	8,269 (3,336)
皇宮護衛官採用試験（大卒程度試験）	49 (13)	3 (1)	856 (272)	59 (17)
法務省専門職員（人間科学）採用試験	85 (48)	21 (12)	1,990 (884)	472 (215)
財務専門官採用試験	453 (237)	83 (40)	2,986 (1,293)	560 (242)
国税専門官採用試験	1,699 (746)	324 (131)	14,093 (5,837)	3,274 (1,416)
食品衛生監視員採用試験	90 (64)	26 (18)	420 (273)	93 (66)
労働基準監督官採用試験	563 (238)	57 (26)	2,957 (1,157)	413 (161)
航空管制官採用試験	86 (39)	8 (5)	795 (397)	94 (50)
海上保安官採用試験	61 (13)	5 (1)	529 (107)	82 (13)
国家公務員採用一般職試験（高卒者試験）	2,092 (753)	693 (224)	9,889 (3,688)	3,407 (1,289)
国家公務員採用一般職試験 （社会人試験（係員級））	31 (1)	8 (0)	309 (49)	66 (11)
皇宮護衛官採用試験（高卒程度試験）	60 (22)	4 (1)	301 (115)	23 (7)
刑務官採用試験	905 (223)	169 (44)	3,797 (924)	1,026 (261)
入国警備官採用試験	259 (82)	59 (19)	1,383 (461)	258 (93)
税務職員採用試験	1,178 (427)	205 (79)	4,952 (1,634)	1,367 (554)
航空保安大学校学生採用試験	92 (34)	300 (109)	35 (16)	120 (43)
海上保安大学校学生採用試験（特別）	1,378 (384)	428 (137)	3,837 (1,057)	1,225 (395)

(注) 1 ( )の数字は女性を内数で示す。

2 「九州管内」の申込者数及び合格者数は、第1次試験地を九州内とした者の数である。

3 総合職（院卒者）「法務」区分については、九州管内の試験地で試験を実施していない。

4 海上保安大学校、海上保安学校、気象大学校の申込者及び合格者については、  
「国家公務員試験採用情報NAVI（<http://www.jinji.go.jp/saiyo/saiyo.htm>）」内にある「採用試験実施状況」を参照のこと。

### ◎地域試験の実施状況（一般職の九州地域）

試験の区分	申込者数	合格者数		申込者数	合格者数
(大卒程度) 行政九州	2,645 (1,197)	692 (309)	(大卒程度) 行政・全国計	22,316 (9,730)	6,476 (2,796)
(高卒者) 事務九州	1,074 (463)	205 (89)	(高卒者) 事務・全国計	8,250 (3,425)	2,538 (1,149)
(高卒者) 技術九州	356 (60)	215 (40)	(高卒者) 技術・全国計	1,219 (207)	657 (113)

採用・内定状況一覧〔国家公務員採用一般職試験（大卒程度試験）2021～2023年度〕

区分別・機関別

九州管内

省 庁 名	機 関 名	試験区分 名簿年度	行政九州		デジタル・電気・電子			機 械			土 木			建 築			物 理			化 学			農 学			農業農村工学			林 学			
			2023	2022	2021	2023	2022	2021	2023	2022	2021	2023	2022	2021	2023	2022	2021	2023	2022	2021	2023	2022	2021	2023	2022	2021	2023	2022	2021			
			人 事 院	人事院九州事務局																												
公正取引委員会	公正取引委員会事務局九州事務所	2	1																													
警 察 庁	九州管区警察局長	3	2	7	2	2	2			1							1				4	1	1	1								
総 務 省	九州管区行政評価局長	3	4	3																												
	九州総合通信局長	4	4	3	1	1	1																									
法 務 省	福岡高等検察庁																															
	福岡地方検察庁	4	6	13																												
	佐賀地方検察庁	1	2	2																												
	長崎地方検察庁	3	2	1																												
	大分地方検察庁	3	3	2																												
	熊本地方検察庁	2	1	2																												
	鹿児島地方検察庁	2	2	3																												
	宮崎地方検察庁	1	2																													
	九州地方更生保護委員会 (九州地域の保護委員会、保護観察所)	1	1	1																												
	福岡法務局 (九州地域の法務局、地方法務局)	32	38	25																												
出入国在留管理庁	福岡出入国在留管理局	23	16	8																												
公安調査庁	九州公安調査局長	7	6	4																												
財 務 省	九州財務局長																															
	門司税関	19	19	10													1				1	1	1									
	長崎税関	8	7	12																												
厚生労働省	福岡検疫所	2	9	3																												
	九州厚生局長	11	5	4																												
	九州厚生局麻薬取締部長	1	1	2																												
	福岡労働局(九州ブロック労働局長)	75	83	69																												
農 林 水 産 省	門司植物防疫所	1	2																		1	1	4	4			1					
	動物検疫所門司支所	1																														
	九州農政局	13	16	13				1													1	2	5	5	1	3	2					
林 野 庁	九州森林管理局	2	3																													
水 産 庁	九州漁業調整事務局長	2	1	1																												
経 済 産 業 省	九州経済産業局長	7	7	7		1	1				1						1					1										
	九州産業保安監督部長					1					1										1											
国 土 交 通 省	九州地方整備局長	25	30	26	3	3	2	3	3	3	9	18	19	2	1						1	2	2	2	1	2	1	1				
	九州運輸局長	32	16	12					1	1																						
	大阪航空局(空港事務所等)	2	3	1						1																						
	福岡航空交通管制部長																															
気 象 庁	福岡管区気象台	7	6	5		1				1	1						6	5		1												
海上保安庁	第七管区海上保安本部長																															
	第十管区海上保安本部長																															
環 境 省	九州地方環境事務局長	1																														
防 衛 省	陸上自衛隊西部方面總監部長	3	6	4																												
	海上自衛隊佐世保地方總監部長	3	6	10		1			1																							
	九州防衛局長	14	7	9		1				1			1																			
行政執行法人	農林水産消費安全技術センター 福岡センター																															
	製品評価技術基盤機構																															
	駐留軍等労働者労務管理機構 佐世保支部	1	1																													
本 省	人事院		1	1																												
	会計検査院	1	1																													
	内閣府			1																												
	内閣情報調査室	1																														
	公正取引委員会			2																												
	警察庁	1	2																													
	金融庁	1	2	1																												
	総務省		1	2																												
	財務省	1	1																													
	文部科学省	1																														
	厚生労働省	2	6																													
	農林水産省			1																												
	水産庁		1																													
	経済産業省		2	3																												
	国土交通省	1																														
	特許庁		1	1																												
	観光庁		1																													
	運輸安全委員会			1																												
	防衛省		1																													
	防衛装備庁	1	1																													
合 計			330	329	286	6	8	8	3	5	7	10	19	23	2	2	1	3	6	5	2	7	7	7	11	12	3	3	3	2	0	1

(注) 1 令和5年12月末日現在において、機関別に採用・内定が判明しているものを計上している。  
 2 「行政九州地域」区分は、本省への採用・内定の状況を、「本省」欄に計上している。  
 3 「デジタル・電気・電子」区分の名称は、2021年度以前は「電気・電子・情報」区分である。



採用・内定状況一覧〔国家公務員採用一般職試験（高卒者試験）2021～2023年度〕

区分別・機関別

九州管内

省庁名	機関名	試験区分	事務九州			技術九州			農 業			農業土木			林 業		
		名簿年度	2023	2022	2021	2023	2022	2021	2023	2022	2021	2023	2022	2021	2023	2022	2021
人 事 院	人事院九州事務局			1													
警 察 庁	九州管区警察局					4	3										
総 務 省	九州管区行政評価局			2													
法 務 省	福岡高等検察庁																
	福岡地方検察庁		7	3	1												
	佐賀地方検察庁		2	2	2												
	長崎地方検察庁		2	3	1												
	大分地方検察庁		1	1													
	熊本地方検察庁		3	3	3												
	鹿児島地方検察庁		4	1	3												
	宮崎地方検察庁		2	3													
	九州地方更生保護委員会 (九州地域の保護委員会、保護観察所)				1												
福岡法務局 (九州地域の法務局、地方法務局)		7	4	7													
出入国在留管理庁	福岡出入国在留管理局		4	4	8												
公 安 調 査 庁	九州公安調査局																
財 務 省	門司税関		3	2	3	4	3	3									
	長崎税関		3	3	3	3	1	2									
厚 生 労 働 省	福岡検疫所		1	5													
	国立療養所菊池恵楓園		2														
	福岡労働局(九州ブロック労働局)		12	12	15												
農 林 水 産 省	九州農政局					1				6	3	4					
林 野 庁	九州森林管理局		2								1	1	6	3	3		
国 土 交 通 省	九州地方整備局		13	20	13	53	54	33				2	4				
	九州運輸局		8	10	8	8	5	10									
	大阪航空局(空港事務所等)					5	8	4									
	福岡航空交通管制部																
気 象 庁	福岡管区气象台				2	3	4										
海 上 保 安 庁	第七管区海上保安本部				2												
	第十管区海上保安本部		1	1	1												
防 衛 省	陸上自衛隊西部方面総監部		1	6	5	1	2	7									
	海上自衛隊佐世保地方総監部		1	3	1	2	3	4									
	航空自衛隊西部航空方面隊司令部		2				2										
	九州防衛局		8	1	2	17	10	8									
行 政 執 行 法 人	駐留軍等労働者労務管理機構佐世保支部		1	1													
合 計			88	93	79	99	92	78				6	6	9	6	3	3

(注) 1 令和5年12月末日現在において、機関別に採用・内定が判明しているものを計上している。(2022年度及び2021年度は採用候補者名簿の有効期間満了時)  
 2 採用がないため、2021～2023年度「農業」は休止

# 官庁の紹介



# ● 行政機関組織図

※吹き出しの中の機関は、この官庁ガイドで紹介している機関です。  
 ( )内は掲載ページを示します。  
 【2023年12月末日現在】

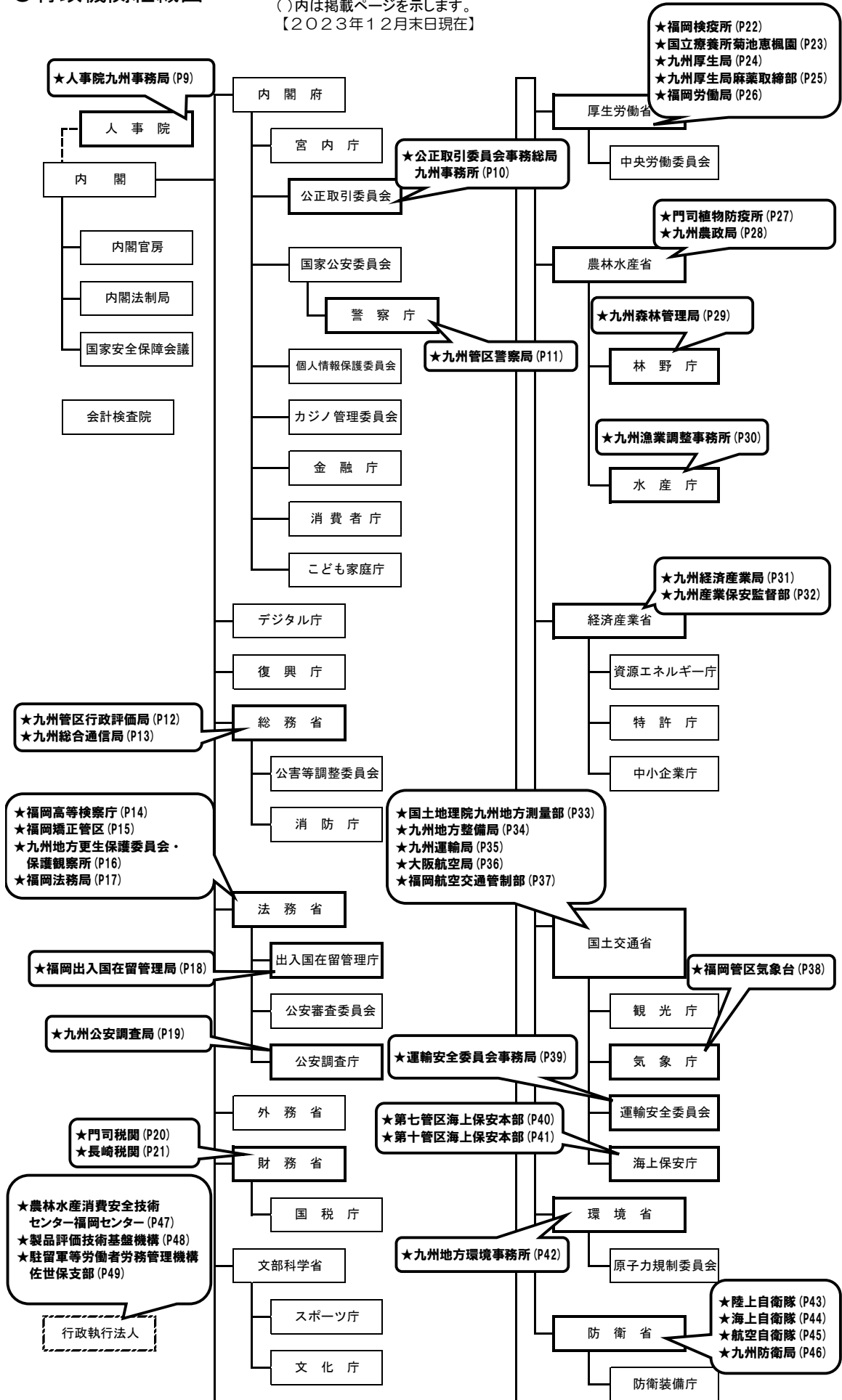



# 人事院九州事務局

—中立、公正、信頼 人を育てる人事行政—

## ● 人事院とは？

公務員は、憲法により「全体の奉仕者」とされ、職務の遂行に当たっては、中立、公正性が強く求められます。このため、国家公務員法に基づき、人事行政に関する公正の確保及び国家公務員の利益の保護等に関する事務をつかさどる中立・第三者機関として設けられた機関が、人事院です。

〔人事院の主な役割〕

- ① 人事行政の公正性が確保されるよう、採用試験、任免の基準の設定、研修等を実施する
- ② 労働基本権制約の代償措置として、給与等の勤務条件の改定等を国会及び内閣に勧告する
- ③ 人事行政の専門機関として、国内外の人事制度の調査・研究を行い、時代の要請に応える人事施策を展開する

## ● 職員数・採用状況

職員数：19名（うち女性5名） \* 令和5年12月現在  
 採用の区分：一般職（大卒程度）行政九州 一般職（高卒者）事務九州  
 採用実績：令和2年度1名 令和3年度1名 令和4年度1名



採用試験の受付の様子

## ● 勤務地・転勤・昇任

九州事務局で採用の場合、採用時の勤務地は福岡市（福岡合同庁舎）です。採用後は、多様な職務を経験するため、局内で2～3年毎に担当業務が替わり、その後、人事院事務局（東京都霞が関）や他の地方事務局（所）での勤務を経験する機会もあります。能力、勤務成績により係長、課長補佐級、課長等へ昇任することになります。

## ● 具体的にはどんな仕事？

人事院の地方組織の一つとして、九州7県を管轄し、以下の主な業務を行っています。

- ・人材確保：人材確保のための官庁OPENゼミ等各種イベントや大学等でのセミナー、説明会の実施
- ・試験：総合職（院卒・大卒）、一般職（大卒・高卒）、専門職試験の計画・実施
- ・研修：各府省の職員を対象とした研修の企画、実施
- ・調査：人事院勧告のための民間企業の給与・勤務時間等の調査
- ・相談：国家公務員からの職場でのセクハラ、パワハラ等に関する悩みや苦情への相談
- ・監査等：各府省における給与、勤務時間、休暇、健康・安全、育児休業、災害補償、服務、公務員倫理、任用制度等の運用状況の指導、監査、調査及び照会対応

## ● 先輩職員からのメッセージ

私は、九州地方で勤務する国家公務員を対象とした様々な研修の企画や運営を担当しています。研修を受講することで、必要な知識や技能を習得し、また、求められる能力や識見等を向上させることができます。

研修後に「仕事に対してより前向きになった」、「新たなスキルを得た」等の意見を受講者からいただくと、自分の仕事に誰かの助けになったと感じることができ、やりがいを感じます。

人事院は、国家公務員にとって働きやすい勤務環境を実現するため、各種制度の整備に取り組んでいます。そのため、残業を減らす、休暇を積極的にとる等、ワーク・ライフ・バランスへの意識が高く、働きやすい職場です。

ぜひ業務説明会等にご参加いただき、人事院職員の生き生きとした雰囲気を感じ取ってください！

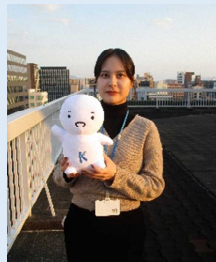

総務課研修係  
R3.4 採用  
一般職（大卒程度）

私は、総務係として主に局内の会計事務を担当し、九州事務局の主な業務である人材確保や試験、研修等を裏方で支える仕事をしています。会計業務は手続きや覚えるべき知識が多く、若手職員のうちから主担当として業務に携わるため初めは不安でしたが、上司や先輩方のご指導のおかげで、今では日々の業務をこなすことができ、やりがいや自身の成長を感じています。

九州事務局では、試験や調査等で九州各地に出張する機会も多く、学生の皆様や各機関の担当者と関わる中で新しい発見や経験を得られるため自分自身を成長させてくれることが魅力的な職場です。

上司や先輩に相談しやすく、とても風通しのいい職場です。

少しでも興味のある方は、ぜひ業務説明会にお越しください。皆様と一緒に働ける日を楽しみにしています。



総務課総務係  
H30.4 採用  
一般職（大卒程度）

## 【問い合わせ先】

人事院九州事務局 総務課総務係 TEL：092-431-7731  
 〒812-0013 福岡市博多区博多駅東2-11-1 福岡合同庁舎本館5階  
 ホームページ： <https://www.jinji.go.jp/kyusyu/>



# 公正取引委員会 事務総局九州事務所

コウトリ星から地球の  
調査に来た「どっきん」



新たなビジネスモデルが次々と創出され、経済のグローバル化が進展していく中で、**公正取引委員会**は、日本経済をより発展させ、消費者の利益を守るため、公正かつ自由な競争環境を維持・整備し、市場メカニズムの働きを確保するため独占禁止法及び下請法を運用しています。加えて、**景品表示法**（消費者庁が運用）の相談・調査を行っています。

## 独占禁止法や下請法ってどんな法律？

- **独占禁止法**は、企業が経済活動を行う上で守るべき基本ルールで、公正かつ自由な競争を促進するため、市場競争を制限する行為等を禁止したり、合併等の企業結合を規制したりしています。
- **下請法**は、下請取引の公正化・下請事業者の利益保護を図るため、下請代金の支払遅延、減額、返品等の親事業者の不当な行為を禁止しています。
- **景品表示法**は、一般消費者による自主的かつ合理的な選択を阻害するおそれのある不当な表示及び過大な景品類の提供を禁止しています。



## 主にどんな業務を行っているの？

- 事業者や消費者からの**相談**や**調査依頼の受付**、**違反行為の調査**や**是正指導**、**法律の説明会**を行っています。
- 競争政策や公正取引委員会に関する理解を深めてもらうため、職員を中学校、高校、大学の授業に講師として派遣し、「**独占禁止法教室**」を開催するなどの様々な広報・広聴活動を行っています。

## 職員数・勤務地・転勤・昇進は？

- 九州事務所は九州7県を管轄し、職員数は32名（2023年11月時点）です。
- 職員の平均年齢は**43.0歳**です。近年、職員数は**増加**傾向にあり、公正取引委員会に求められる役割が増えています。
- 九州事務所採用の職員は、福岡市所在の九州事務所に配属されます。その後、多くの職員が本局（東京）への転勤を経験することになります。
- 昇進については、実績を積み重ねることが前提ですが、九州事務所採用の職員も本局（東京）採用の職員と基本的に差はありません。



年齢構成比(2023.11時点)

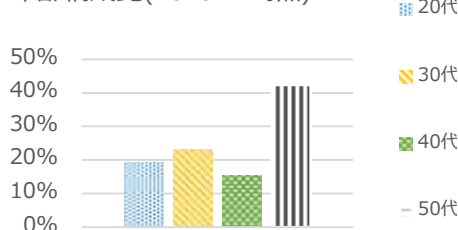

## 先輩職員からのメッセージ



私は現在、第一審査課にて、独占禁止法違反行為に関する情報や調査依頼の受付、受け付けた情報の精査及び違反事実の認定に必要な証拠を集めるための調査を行っています。九州事務所では、若手時代から責任のある業務を経験することができ、非常に成長できる環境が整っていると思います。皆さんにお会いできる日を楽しみにしています！【令和3年採用（一般職（大卒程度））第一審査課】

私は、総務課に所属しており、会計業務、人事業務（給料・諸手当）、広報業務など九州事務所内の庶務的な業務を行っています。九州事務所は優しい上司がたくさんいてアットホームな職場であり、テレワークやフレックス勤務も普及しているため、とても働きやすい環境だと思います。是非、九州事務所の説明会にお越しください！【令和5年採用（一般職（大卒程度））総務課】



問い合わせ

公正取引委員会事務総局九州事務所 総務課  
〒812-0013 福岡市博多区博多駅東 2-10-7 福岡第二合同庁舎別館  
TEL 092-431-5881  
HP [https://www.jftc.go.jp/regional\\_office/kyusyu/](https://www.jftc.go.jp/regional_office/kyusyu/)





警察庁 National Police Agency



# 九州管区警察局



採用情報  
はじまり！

九州管区警察局では、事務系職員の「警察庁事務官」と技術系職員の「警察庁技官」が働いています  
事務官:約 100 名(うち、女性 39 名) 技官:約 370 名(うち、女性 25 名) (令和 5 年 12 月 1 日現在)

## 事務官

職員の人事、給与、福利厚生及び会計等の業務を担当し、現場で活動する警察職員を支えています。

## 技官

警察庁が独自開発した警察の神経系統、頭脳ともいえる警察電話、警察無線、衛星通信システム等の各種情報通信システムを管理しています。また、近年増加しているパソコンや携帯電話等を悪用した様々な犯罪では、各県警察の要請に応じ、捜査現場での技術支援、携帯電話や HD 等の解析を行い、捜査活動を技術面で積極的に支えています。

## 勤務地・転勤

警察庁事務官、警察庁技官ともに、採用後は、主に九州管区警察局(福岡市)及び九州の各県警察本部に設置されている県情報通信部(8県)で勤務します。

転勤は概ね3~5年ごとに、原則として九州管内を異動します。希望や適性等により、警察庁本庁(東京都)等の九州管区外の所属に異動する場合があります。

## 採用区分

事務官 一般職(大卒程度)行政(九州地域)

技官 一般職(大卒程度)デジタル電気電子、機械、土木、建築、物理、化学、農学、農業農村工学、林学  
一般職(高卒者) 技術九州、農業土木、林業

## 先輩職員からのメッセージ



令和4年採用  
一般職(大卒)行政九州

私は現在、庶務係として職員の給与や福利厚生等の業務を担当しています。庶務系の業務は、職員の生活に深く関わるため、責任感を持って仕事に取り組むことができます。警察というと上下関係が厳しいイメージがありますが、わからないことがあれば、経験豊かな上司が優しく指導してくれる風通しのよい職場です。働き方に関しては、ワークライフバランスに関する各種制度が充実しており、その制度を活用しやすい環境も整っているため、公私ともに充実した生活を送ることができます。国民の安全・安心に貢献できる職場で、一緒に働いてみませんか。

私は現在、警察活動で使用する電話、無線機等の情報通信システムの整備を担当しています。県警の担当者や部外の工事業者など、多くの人と協力して情報通信システムを作り上げる業務に、大変やりがいを感じています。大学では地球科学を専攻しており、情報通信の専門的知識がなく不安を感じていましたが、採用時に必要な教養を幅広く受けられるほか、所属に配属後も研修制度も充実しており、安心して働いています。情報通信システムは、警察活動の根幹を支える重要なものであり、それを整備・保守することは、やりがいのある仕事です。みなさんと一緒に働くことを楽しみにしています。



令和3年採用  
一般職(大卒)土木

【問合わせ先】九州管区警察局 総務監察部 警務課 人事係 TEL 092-622-5000(内線 2631~2632)  
〒812-8573 福岡市博多区東公園7-7 福岡県警察本部5階 HP <https://www.kyushu.npa.go.jp>



総務省

# 九州管区行政評価局



行政相談のマスコット  
キクーン

九州管区行政評価局は、総務省の地方支分部局であり、福岡県、佐賀県、長崎県、熊本県、大分県、宮崎県及び鹿児島県の九州7県を管轄しています。

当局は、国民の行政に対する意見・要望等を受け止め、①行政運営改善調査、②行政相談の業務を実施し、行政の質の向上や住民生活に密着した「行政上の問題」の「改善」に取り組んでいます。

## 業務内容

### 行政運営改善調査

政策の担当府省とは異なる立場から、各府省の政策や業務の実施状況について実地に調査し、政策の効果や業務運営の課題を実証的に把握・分析し、行政運営の改善方を提示しています。調査には、総務省本省が主導する「全国計画調査」と、当局が独自に企画・立案して実施する「地域計画調査」があります。

### 行政相談

国の行政に関する苦情や意見・要望等を幅広く受け付け、担当行政機関とは異なる立場から事実関係の把握や現地調査等を行い、その解決や実現の促進を図るために必要なあっせんや通知を行います。行政運営上の複雑な問題がある相談事案については、公平な第三者として民間有識者で構成された「行政苦情救済推進会議」に付議し、その意見を踏まえて関係機関等にあっせんすることにより、国民的立場に立った苦情の解決に努めています。

## 職員数、勤務地

職員数 92人(令和5年12月1日)  
男性:60人、女性32人

勤務地 福岡市、佐賀市、長崎市、  
熊本市、大分市、宮崎市、  
鹿児島市

## キャリアパス(転勤、採用後について)

採用後1年間は、管区局(福岡市)に勤務し、実務研修として行政運営改善調査と行政相談の業務を経験します。2年目以降は、本人の希望や適性を考慮して、九州各県の県庁所在地にある管区局、事務所・センターや総務省本省などへ異動(原則2~3年ごと)します。基本的には、管区局を中心とした異動です。

また、採用後は、能力と経験に応じて、事務所・センターの係長、管区局の係長、主任、課長補佐、課長などへと昇進します。

## 先輩職員からのメッセージ

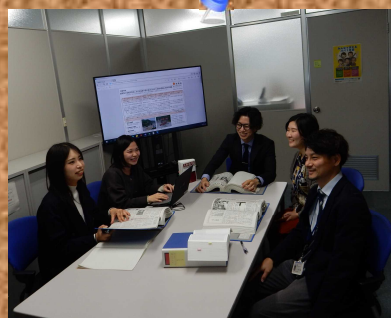

私は平成30年に入省し、これまで九州管区局や佐賀センターで勤務をしてきました。これまでで特に印象に残っている業務は、企画から取りまとめまで管区局で行う地域計画調査です。住民の方から受けた行政相談をきっかけに調査を行い、最終的に、九州だけでなく全国的な改善措置につながりました。当局では、住民の身近な困りごとから全国的な課題まで、行政に関する幅広い分野に携わることができる点が魅力の一つだと思います。少しでも興味のある方はぜひ説明会にお越しください！  
(一般職(大卒程度))



私は平成28年に入省後、九州管区局、宮崎センターで、行政運営改善調査及び行政相談業務に従事しました。私が最もやりがいを感じたのは、行政相談で受けた事案を有識者に議論していただき、議論の結果について、相手省庁にあっせんしたことです。このあっせんは、新聞報道等で取り上げられたほか、相手省庁が改善を行うこととなり、国民の利便性の向上に役立てたことを実感することができました。行政上の困りごとを解消したいという志がある皆さんの入省を待っています！(一般職(大卒程度))



## お問合せ先

総務省 九州管区行政評価局 総務行政相談部総務課庶務人事係  
〒812-0013 福岡市博多区博多駅東 2-11-1 福岡合同庁舎本館8階  
電話:092-431-7081 URL:<https://www.soumu.go.jp/kanku/kyusyu.html>





くらしの中に

総務省

# 九州総合通信局

Ministry of Internal Affairs and Communications

九州総合通信局は、情報通信分野を所掌する総務省の地方支分部局です。九州地域7県（福岡県、佐賀県、長崎県、熊本県、大分県、宮崎県、鹿児島県）を管轄しています。地域における情報化、電気通信、放送の普及・促進、電波の規律等について、地域の実情に即した行政を実施しています。

## 📄 主な業務内容

### 地域情報化・電気通信の発展

- ・ICTによる地域活性化
- ・ICT利活用のための人材育成
- ・安心・安全なインターネット利用環境整備
- ・電気通信事業者の監督

### 放送の普及・促進

- ・放送サービスの高度化の推進
- ・テレビ・ラジオ等の放送局の許認可・検査
- ・ケーブルテレビ事業の登録
- ・共同受信施設の普及促進

### 電波の利用・促進

- ・身近に利用される無線局や人命や財産保護に不可欠な無線局の許認可・検査
- ・無線従事者の資格に関する免許
- ・災害情報手段の多様化・高度化の促進

### 電波利用環境の整備

- ・重要な通信妨害に対する迅速な排除
- ・電波の監視や調査、電波障害の対策
- ・不法な無線局の排除
- ・電波の安全性に関する情報の提供

## 👤 職員数・採用情報

- 職員数 116名 (R5.12.1現在)
- 採用実績 R6年度5名 (内定)  
R5年度5名, R4年度4名
- 試験区分 一般職 (大卒程度)  
行政及び技術系の全区分

## 🏢 キャリアパス (勤務地、採用後について)

- 勤務地 熊本市  
採用後3,4年目に総務省本省（東京都千代田区）勤務がありますが、それ以降は熊本市での勤務となります。勤務実績に応じて、主任、係長、課長補佐、課長などへと昇進します。

## 🗨️ 先輩職員メッセージ

九州管内の情報化の推進を担当しています。総務省施策について、自治体への周知やセミナーの開催、補助事業のサポートなどが主な業務です。デスクワークだけでなく、制度の説明や補助事業の打合わせのために自治体へ出張に行くこともあり、出張先で先進的な技術を活用した補助事業の見学させていただいたり、充実した日々を送っています。(情報通信振興課 所属)



### 海上通信関係の無線局の許認可・検査業務を担当しています。

船舶に無線局を開設する申請があった際に、法令に基づいて審査を行った上で免許状を発給しています。また、無線局検査の出張の機会も多くあり、海上保安庁の巡視船に乗ったり、空港の滑走路付近や管制塔に足を踏み入れたり、貴重な経験をさせていただいています。(航空海上課 所属)

R5採用 / 一般職(大卒程度)  
行政4名、デジタル・電気・電子1名

### 防災行政無線や消防無線の許認可業務を担当しています。

デスクワークがメインですが、地方公共団体の方との打合わせや、同じ課の他の担当の検査に同行することもあります。疑問に思ったことは質問すると周囲の方々が丁寧に教えてくれるため、わからないことがわからないまま進むことがないことがとてもありがたいです。防災に関わる仕事に携わりたいと思っていただけ、毎日やりがいを感じながら働くことができています。(陸上課 所属)



お問合せ先

## 総務省 九州総合通信局

〒860-8795 熊本市西区春日2丁目10-1 (熊本地方合同庁舎)

☎096-326-7809 (総務課人事係)





# 福岡高等検察庁



Public Prosecutors Office

検察官記章

検察事務官記章

## 検察庁とは

検察官の事務を統括する機関であり、犯罪を捜査して起訴・不起訴などの処分を行い、裁判所に法の正当な適用を請求し、裁判の執行を指揮監督します。

## 先輩職員からのメッセージ

～自分らしい検察事務官を目指して～

私は、入庁して3年目になりますが、昨年度は、事件担当として、事件記録を精査し、犯罪事実や法令の確認等の事務を行っていました。

最初は、未経験かつ責任の重い業務に不安を感じていましたが、検察庁の豊富な研修制度に加え、先輩方から教わったり、根拠規定等を日々勉強して少しずつ成長を実感できるようになりました。



検察事務官の仕事は幅広く、将来どの部門に進みたいかを実務経験を通して考えることができることが魅力の一つです。私自身、今後も多くの部署を経験して検察事務官として成長していきたいと思っております。

令和3年採用（一般職・高卒程度）

～充実した日々と成長を感じる職場です～

私はこれまで、立会や証拠品等の業務を行ってきました。特に立会業務は、検察官と一緒に捜査を行い、被疑者等の取調べ、関係機関への連絡等、検察官を補佐する仕事です。補佐するに当たって、法律の知識や手続の流れなど、覚えることはたくさんありましたが、先輩や上司の丁寧な指導のおかげで、日々職務に励み、成長することができました。



検察庁と聞くと堅いイメージがあると思いますが、笑顔が絶えない職場環境ですし、研修制度も充実していますので、法律の知識がなくても大丈夫です。私たちと一緒に働いてみませんか？

平成31年採用（一般職・大卒程度）

広報キャラクター  
【サイパンインコ】



検察庁について知りたいキミは、右下のQRコードにアクセス！

## 昇任モデル

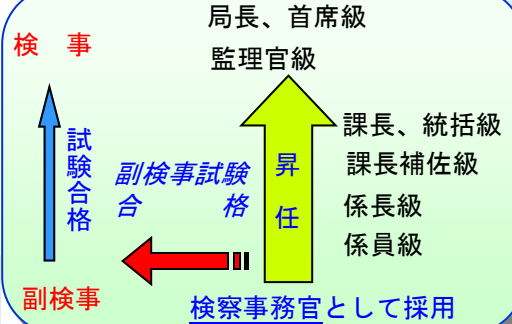

## 業務内容

検察庁には、「**検察官**」とともに「**検察事務官**」が配置されており、国家公務員採用試験に合格し、検察事務官に採用されると、主に次のような事務を行います。

### ○捜査公判部門

検察官を補佐し、犯罪の捜査、裁判の立会などの事務

### ○検務部門

事件の受理、裁判で言い渡された刑の執行（懲役刑の執行手続や罰金の徴収）などの事務

### ○事務局部門

検察庁の事務が円滑に行われるための総務や会計などの事務

## 勤務地・異動

九州各県に地方検察庁が置かれており、高等検察庁は福岡にのみ置かれています。

九州全体で約1,200名の検察事務官がおり、採用後、2～3年ごとに、各部門や県内の地方検察庁支部へ異動します。

また、法務省（本省）、最高検察庁、福岡高等検察庁へ異動することもあります。



検察庁の業務



採用情報

◆問い合わせ先 福岡高等検察庁 人事課

【電話】092-734-9005

【住所】〒810-0044 福岡市中央区六本松4-2-3



# 法務省 福岡矯正管区

## (九州地区刑事施設)



### ○『刑事施設』とは？

刑務所、少年刑務所及び拘置所のことを刑事施設といいます。刑務所・少年刑務所では、主として受刑者を収容して、その社会復帰（改善更生及び円滑な社会復帰）を実現するよう様々な処遇を行います。拘置所では、主に勾留中の被疑者、被告人を収容して、逃走や証拠の隠滅を防止し、公平・公正な裁判を受けられるよう配慮しています。



### ○勤務地・転勤・昇任

九州地区には約 2500 人の刑務官がおり、採用後は福岡矯正管内の刑事施設の被収容者を処遇する部署に配属されます。2年目に任用研修課程中等科研修を経て初級幹部(係長職)を目指します。また、本人の希望や努力により、任用研修課程高等科研修を経て、課長職等（本省や矯正管区での勤務もあります。）を経験しながら知識を広げ、所長・部長職など、より上位の職を目指すこともできます。

### ○充実した研修制度

仕事をしていく上で必要な法令や知識の習得に不安を覚える方もいるかと思いますが、充実した研修制度が用意されており、安心して勤務できます。

## 育児との両立 仕事と育児の両立を支援する制度も充実

妊娠、出産、子育てに関する制度については、育児休業等（育児休業、育児短時間勤務及び育児時間）を始め、その態様に応じて各種の制度が整備されています。安心して家庭と仕事を両立できます。

また、男性職員の育児休業等の利用促進も図っています。



福岡管区再犯防止イメージキャラクター

### 【お問合せ先】法務省福岡矯正管区 職員課

〒813-0036 福岡県福岡市東区若宮 5-3-53

電話 092-661-1260

福岡矯正管区フロントページ

[http://www.moj.go.jp/kyousei1/kyousei08\\_00110](http://www.moj.go.jp/kyousei1/kyousei08_00110)



人はみな、  
生かされて  
生きてゆく。



法務省

更生保護ネットワーク

九州地方更生保護委員会・保護観察所

### ☆ 業務内容～更生保護とは～

犯罪や非行をした人も、何らかの処分を受けた後は、地域社会で生活を続けます。犯してしまった罪をつぐない、社会の一員として立ち直ろうとするには、本人の強い意志や行政機関の働き掛けのみならず、地域社会の理解と協力が不可欠です。

更生保護とは、国が民間の人々と連携協力して犯罪や非行をした人が地域の中で早期に更生できる（立ち直る）よう助けるとともに、地域の犯罪・非行の予防を図る活動です。

### ☆ 勤務地・転勤・昇進・職員数

採用後は、法務事務官として地方更生保護委員会総務課や保護観察所企画調整課など、更生保護官署の事務が円滑に行われるための庶務や会計などの総務事務に一定期間従事した後、保護観察官に任命されます。転勤は、基本的には九州管内ですが、昇進していくにつれ範囲が広がります。勤務成績や実務経験に基づき、係長、課長、所長等へと昇進します。職員数は、約250名（九州管内）で、そのうち約3分の1が女性職員です。

### ☆先輩からのメッセージ☆

私は、現在採用1年目で、九州地方更生保護委員会の総務課庶務係に所属しています。担当業務は給与計算事務で大変なイメージがありましたが、職場の雰囲気は和やかで、上司や先輩職員の皆さんは親切で話しやすく、困ったときでも相談しやすいので、安心して仕事ができています。入庁して間もない頃は、仕事を覚えることが大変でしたが、自分一人で一つの仕事をこなせるようになったときは大きな達成感がありました。今では、以前できなかったことができるようになったときや、失敗経験を次に活かしたときなど、自身の成長を感じられたときにやりがいを感じています。

私は、公務員試験をきっかけに、更生保護の世界に興味を持って官庁訪問に参加しましたが、そのおかげで様々なご縁に恵まれて今日に至っています。これからも、法務事務官としての実務経験や、研修等を通して、更生保護行政を幅広く理解していきたいと思っています。

更生保護の世界に少しでも興味がある方は、是非官庁訪問にお越しください。



【2023年度採用  
一般職（大卒）行政九州】



【2022年度採用  
一般職（高卒）行政九州】

私は2022年度、福岡保護観察所に採用され、現在は庶務係を担当しています。庶務の仕事は、職員の給与関係や保護司の委嘱、解嘱の手続きのほか、保護司や更生保護に携わっている関係団体を表彰する「更生保護功労者顕彰式典」という年に一度の式典に向けての表彰状の作成など様々な業務があります。

採用当初は、更生保護についてあまり詳しく知らず、聞いたことがない用語や組織・団体もたくさんあり、業務内容や用語を覚えるのに必死の毎日でした。しかし、上司や先輩の方々から優しく丁寧に教えていただき、業務にも少しずつ慣れてきました。また、研修等も充実しているため更生保護の知識はそこで身につけることができました。女性職員も意外に多く、休暇制度も充実しているため、気軽に休暇が取れる職場環境だと思います。

更生保護について、私のようにあまり知識がなくても、周りの方々のサポートを受けながら業務に取り組んでいけるため、身構えずに一度官庁訪問で足を運んでみてください。皆さんと一緒に働ける日を楽しみにしています。



（当庁 HP）



（保護局 Instagram）



（保護局 X）

更生保護マスコットキャラクター  
ホゴちゃんとサラちゃん



問合せ先

〒810-0044

福岡市中央区六本松4-2-3

九州地方更生保護委員会（総務課庶務係）

☎092-761-7781



## 法務局とは

### ◇ 業務内容

法務局は、法務省の地方組織の一つとして、国民の財産や身分関係を保護する民事行政事務、国の利害に関係のある訴訟活動を行う訟務事務、国民の基本的な人権を守る人権擁護事務を主に行っています。

### ◆ 民事行政事務

不動産登記、会社・法人登記、戸籍、国籍、供託、遺言書保管など国民生活と密接につながる仕事です。

### ◆ 訟務事務

国が被告又は原告となる訴訟で国の代理人として法廷等で訴訟活動を行います。

### ◆ 人権擁護事務

人権思想の普及・啓発や人権侵害（差別・いじめ・体罰など）の調査・救済を行います。



### ◇ 職員数

約1,000名（沖縄県を除く九州管内）  
男女比：男性約60%、女性約40%  
（40歳以下では、男性約55%、女性約45%）

### ◇ 採用の区分

一般職（大卒程度）行政九州

一般職（高卒程度）事務九州

### ◇ 採用地域

沖縄県を除く九州管内

### ◇ 勤務地・転勤・昇進

採用時の勤務地は、採用された法務局（地方法務局）の本局、支局又は出張所となります。

その後、おおむね2～3年ごとに県内又は九州管内において転勤（仕事をする場所が変わる、又は仕事の内容が変わる）があります。

また、本人の努力と希望によっては、法務本省又は九州以外の局に異動することもあります。



## 先輩職員からのメッセージ

### 「幅広く活躍できる法務局」

法務局は、登記、戸籍、人権など多分野にわたって業務ができる職場です。

以前所属した登記部門では、土地や建物の権利に関わる仕事をしていました。専門的な知識がなくても、日々の業務や勉強会を通じて知識を習得でき、自分の成長を感じることができます。

現在は、総務課の人事係で、職員の給与に関する仕事をしています。以前の部署とは全く異なる業務ですが、周りの職員のサポートがあり、安心して働くことができます。

若手も多く、女性も活躍できる働きやすい職場です。一緒に法務局で働いてみませんか。

（令和3年度採用 一般職（大卒程度）熊本地方法務局総務課）



### 「成長できる法務局」

私は、支局の総務課に所属しており、供託事務を担当しています。供託事務は、様々な法律が関わる事務であり、また、弁護士等からの相談も多いことから、専門的な知識が必要となり、日々の自己研さんに努めなければなりません。その分、成長とやりがいを実感することができます。

法務局の業務は、いずれも法律に基づいて厳格に行う必要があり、堅いイメージがありますが、職場の雰囲気は、明るく、先輩方にも気軽に相談しやすい、働きやすい職場です。

皆様も是非、法務局で私達と一緒に働いてみませんか。

（令和4年度採用 一般職（高卒程度）福岡法務局北九州支局総務課）



### ◇ 問合せ先 ◇

福岡法務局 職員課人事係

TEL：092-721-4602

〒810-8513

福岡市中央区舞鶴3丁目5番25号

### ◇ ホームページ ◇

<http://houmukyoku.moj.go.jp/fukuoka/>



### ◇ 地方法務局の問合せ先 ◇

佐賀地方法務局 総務課人事係 TEL：0952-26-2473

長崎地方法務局 総務課人事係 TEL：095-820-5901

大分地方法務局 総務課人事係 TEL：097-532-3309

熊本地方法務局 総務課人事係 TEL：096-364-2147

鹿児島地方法務局 総務課人事係 TEL：099-219-2100

宮崎地方法務局 総務課人事係 TEL：0985-22-5126

# 福岡出入国在留管理局



イメージキャラクター「ぼっぼちゃん」

出入国在留管理庁とは・・・

主な業務5つを紹介！



## ① 出入国審査

来日する外国人に対して入国審査・出国確認、日本人に対して出帰国の確認を行います。

## ② 在留管理

日本に住んでいる外国人の適正な在留管理を行います。(在留資格の変更、在留期間の更新等)

## ③ 退去強制

不法残留等、一定の法律違反をした外国人を法令に基づいた手続により強制的に国外へ退去させます。



## ④ 難民認定

難民認定申請をした外国人が難民条約上の難民に該当するか否かを審査し、難民と認定された外国人には難民条約に定められている保護が与えられます。

## ⑤ 外国人の 受入環境整備

日本に入国した外国人と日本人が共に安心・安全に暮らせる社会にするために在留支援などを行います。



## 勤務地等について

### 【勤務地・異動】

九州と沖縄管内の各課・部門・出張所で勤務することとなります。また、能力や希望等によっては、本庁や他局で勤務することや、人事交流として他省庁で勤務することも可能です(在外公館で勤務することも可能。)

### 【昇任】

採用後は法務事務官として一般事務に従事し、経験や本人の能力等に応じ入国審査官、上席入国審査官、統括審査官、首席審査官(係長、課長補佐、課長)等に昇任していきます。

【職員数】約580名(那覇支局含む、入国警備官除く)  
(10代・20代職員:約5割)※令和5年11月1日現在

## 先輩職員からメッセージ



私は毅然とした態度で出入国審査に従事する入国審査官に強い憧れを持ち、入管を志望しました。現在は優しい先輩職員の指導のもと、人事係として採用活動や人事異動業務などに従事しています。採用されて間もないですが、空海港への出入国審査の応援へ行く機会も多く、即戦力として活躍できることにとてもやりがいを感じています。興味のある方はぜひ業務説明会に足を運んで話を聞きにきてください！皆さんとお会いできる日を心待ちにしています！(総務課) **令和5年4月一般職(大卒)行政九州採用**

私は現在、審査管理部門で在留資格の変更・更新申請等の受付業務を行っています。申請に来る外国人の国籍や目的は様々なため、幅広い知識が必要にはなりますが、日々様々な外国の諸制度や言語に触れながら外国文化の違いを感じることができるのは入管の醍醐味だといえます。また、職場の雰囲気もよく、気軽に先輩職員に相談できるので、日々楽しく仕事をしています。是非多くの方に、興味をもっていただけたらと思います。

(審査管理部門) **令和5年10月一般職(大卒)行政九州採用**



### 【お問い合わせ先】

〒810-0073

福岡市中央区舞鶴3-5-25 福岡第1法務総合庁舎

福岡出入国在留管理局 総務課人事係

TEL: 092-717-5420 HP: <https://www.moj.go.jp/index.html>



ご不明な点がありましたら、お気軽にご連絡ください。



# 九州公安調査局

公安調査庁

## 【 お問い合わせ先 】

〒810-0073  
福岡市中央区舞鶴3-5-25 福岡第1法務総合庁舎5階  
九州公安調査局 総務部人事担当  
TEL 092-721-1845  
URL <https://www.moj.go.jp/psia/>



## 【 公安調査庁の役割 】



公安調査庁は、「破壊活動防止法」及び「無差別大量殺人行為を行った団体の規制に関する法律」に基づき、暴力によって自らの主義主張を実現しようとする破壊的団体や無差別大量殺人行為を行った団体などについて、調査・情報収集を行っています。

規制の必要があると認められる場合は、公安審査委員会に対して、解散指定や観察処分を請求を行います。

このほか、収集・分析した内外情勢に関する情報を様々な政府機関に提供することで、政府の施策決定に寄与しています。

## 【 採用と採用後の処遇など 】

### <採用>

男女及び新卒・既卒の区別なく人物本位で採用しています。令和5年度試験合格者からの採用内定数は、一般職（大卒程度）行政九州から7人（うち女性3人）です。

採用後は、公安調査官として調査・情報収集に従事することになります。

### <勤務地>

基本的に九州地方（福岡市など）ですが、希望や適性に応じて、本庁（東京都）や九州以外の公安調査局への異動のほか、他省庁（内閣官房、外務省など）へ一定期間出向する場合があります。

### <昇進>

勤務成績が特に優秀でマネジメント能力に優れたやる気ある職員については、幹部要員として選抜・育成・処遇する独自の制度もあります。

### <研修>

役職や業務に応じた研修のほか、必要とされる職員を対象に様々な言語の語学研修も行っています。

## 【 先輩からのメッセージ 】

- 当庁の業務は自由度が高く、若手職員であっても、情報ニーズや入手方法に合わせて自ら企画・立案して情報収集に取り組むことができます。また、自らが得た情報によって、国や人々を守ることができるという使命感を持って業務に取り組めることに魅力を感じています。
- 情報に触れることの楽しさを体感できる職場です。堅いイメージの名称ですが、ユーモアあふれる同期、先輩や上司に出会えます。自分で仕事の予定を組むため、休暇の取得がスムーズであることも魅力です。
- 新聞やテレビなどの媒体から日々新しい情報を仕入れ、人と会って話を聞く情報収集業務にやりがいを感じています。
- 情報を通じた国の施策への貢献や脅威の未然防止に資する業務は、当庁でしか携わることができない魅力的な仕事です。調査の手法も十人十色で、自身の知識や能力、アイデアを存分に生かして業務に取り組むことができます。
- 当庁の情報収集業務にはマニュアルがありません。そのため、主体性を持って業務を遂行できることにやりがいを感じています。面倒見の良い上司や先輩方も多く、些細なことでも相談しやすい環境です。

【一般職（大卒程度）行政九州 令和5年3月及び4月採用】



安全安心な社会、秩序ある貿易を目指す

# 財務省 関税庁

## ◇問い合わせ先◇

関税庁 総務部人事課人事第1係 〒801-8511 北九州市門司区西海岸 1-3-10 門司港湾合同庁舎 3階  
Tel.050-3530-8314(直通) <http://www.customs.go.jp/moji/> (JR 門司港駅より徒歩5分)

## ◇職場の魅力・やりがい◇

関税はその名の通り、税金を徴収する税的な仕事と、拳銃、麻薬等を国内に流入させないよう水際で取り締まる関所的な仕事を併せ持っており、職域も広く、明るく活気のある官庁です。

きっと、あなたに合った仕事が見つかるはずです。

(主な仕事の内容)

- 輸出入貨物の検査・許可
- 輸入貨物に課される関税や消費税等の税金の徴収
- 輸出入貨物の化学的分析
- 貿易統計の作成・発表
- 空港や海港における、拳銃や麻薬、覚醒剤などの社会悪物品の国内流入阻止

関税イメージキャラクター

カスタム君



## ◇採用後の処遇◇

採用研修(大卒程度:約2ヶ月半、高卒者:約6ヶ月)修了後、空港や海港等の職場に配属され、監視取締や通関審査、保税取締などの実務経験を積みます。上位ポストへの任用は各人の適性、能力等によって行われます。

また、財務省本省に出向して、関税政策の企画・立案に携わる国際機関等で勤務するなどの機会もあります。実力次第で関税幹部のポストに就くことができます。

## ◇管轄区域◇

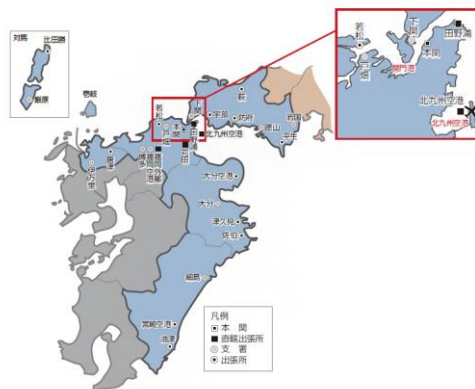

山口県の全域と、九州のうち有明海に面する地域を除く福岡・佐賀両県、大分・宮崎両県の全域と長崎県の壱岐・対馬を管轄しています。

◇職員数◇ 約 800 名

## ◇充実した研修◇

関税には、財務省関税研修所や各関税に所在する研修支所があり、集中して様々な研修を受講できます。

例えば関税業務に係る専門的な研修、語学研修(英語、韓国語、中国語等)、パソコン技術向上のための研修などがあります。

## ◇先輩からのメッセージ◇

私は福岡空港で、貨物を輸出・輸入する際に関税に正しく申告されているかを審査し、必要に応じて検査する通関部門に勤務しています。

日々、様々な貨物の輸出入があり、専門知識が必要となりますが、研修が充実していることや、優しい先輩方が丁寧に教えてくださることもあり、専門知識を習得しながら業務に取り組んでいます。関税業務は入国旅客の手荷物検査や麻薬探知犬を扱うハンドラーと呼ばれる仕事など幅広い業務があります。幅広い業務の中から自分にあった仕事を見つけられることが関税の魅力の1つだと思います。ぜひ私たちと一緒に働きましょう。(令和元年度一般職(大卒程度)行政)



私は福岡空港で、不正薬物やコピー商品、金塊等の密輸を阻止するため、入国旅客の手荷物検査を行っています。

毎日約1万人もの旅客が出入国するなかで、迅速な旅客対応が求められますが、日本への持込みが規制されている物品を見つけ出し、摘発する非常にやりがいのある仕事です。業務内容は堅苦しく思えるかもしれませんが、気さくな方が多く、分からないことも質問しやすい環境で、明るい雰囲気職場です。また、研修も充実しているので自身のスキルアップに繋げることもできます。皆さんと働ける日を楽しみにしています。(令和4年度一般職(大卒程度)行政)





安心・安全な社会の実現、適正な国際貿易に貢献する

# 財務省 長崎税関

## 税関の仕事

税関は、「税（関税等の徴収）」と「関（不正薬物等の水際阻止）」に関する業務を行っています。

### 【主な業務内容】

- ・貿易に関する業務（輸出入貨物の審査・検査）
- ・船舶、航空機に対する取締業務
- ・入出国旅客の手荷物の検査業務 …等々

ボク（麻葉探知犬）と一緒に取締を行うハンドラーという業務もあるワン！



## 長崎税関の概要

### 【採用区分】

- 一般職（大卒）（行政九州・技術）
- 一般職（高卒）（事務九州・技術九州）

### 【職員数】 約300名

### 【管轄区域】（九州の西半分）

- 長崎県（杵岐・対馬除く）
- 熊本県・鹿児島県（全域）
- 福岡県・佐賀県（一部）

### 【異動関係】

2～3年に1回の頻度で転勤の可能性があります。  
原則、管轄内の勤務ですが、やる気と能力により他の税関や財務本省のほか、海外勤務のチャンスもあります。

### 【昇進関係】

昇進は本人の能力に応じ、  
係員→係長→課長補佐→課長へと昇任していき、実力次第で部長も！

### 【研修関係】

財務省税関研修所（千葉県柏市）で受講する「新規採用研修」をはじめ、英語、中国語、韓国語などの語学研修もあり研修制度が大変充実しています！



## 先輩からのメッセージ

### 【R5年度大卒（行政）】

私は現在、監視取締部門に所属しており、不正薬物や社会悪物品をはじめとする、輸入してはならない物品等の密輸を阻止するため、外国と日本を往来する船舶に対する検査や取締りを行っています。

自分の仕事が社会の安全につながるため、やりがいを感じるとともに、幅広い業務に従事できることが税関の魅力だと思います。

また、職場の上司や先輩方ともコミュニケーションが取りやすく、親身になって指導していただけるので、自分自身の成長を日々感じながら働けると思います。

皆さんもぜひ長崎税関で一緒に働きませんか？



## 問合せ先

〒850-0862 長崎市出島町1-36

長崎税関総務部人事課人事第1係

☎ 095-828-8621

✉ [nagasaki-iinj@customs.go.jp](mailto:nagasaki-iinj@customs.go.jp)

<http://www.customs.go.jp/nagasaki/>

詳細は長崎税関HPまで YouTubeの動画もチェック！



NAGASAKI CUSTOMS







# 厚生労働省 福岡検疫所

Fukuoka Quarantine Station, Ministry of Health, Labour and Welfare

## 検疫所とは

厚生労働省の施設等機関で、全国の主要海港・空港に設置されており、国内に常在しない感染症の侵入防止、輸入食品の安全性の確保等に取り組んでいます。

## 勤務地など

北海道から沖縄まで検疫所が設置されており、事務が主体となる総務課や最前線で業務に当たる検疫（衛生）課など幅広い業務を経験してもらうため、概ね2～3年程度で全国転勤の可能性がります。また、厚生労働省や地方支分部局などへ出向することもあります。

## 職員数

令和5年11月1日現在、178名（うち男性107名・女性71名）  
【事務系84名・技術系94名】



## 業務内容

### 検疫業務

国内に常在しない感染症の病原体の国内侵入防止を目的に、海外から来航する船舶・航空機及びそれらに搭乗・積載している人及び貨物に対する検疫など



### 衛生業務

検疫感染症等の病原体を媒介する動物等（ねずみ族・蚊族）の生息調査及び港湾区域の衛生対策、国際航行する船舶に対する衛生検査



### 動物の輸入届出

輸入動物を原因とする人の感染症を防止するために、届出のあった動物に対する審査

## ★先輩からのメッセージ★



私は空港で主に検疫業務を行っています。国外からの感染症の侵入を防ぎ人々の健康な生活を守ることにつながる仕事にやりがいを感じています。はじめは法律や感染症の知識がないことに不安がありましたが、日々の業務を通じて学ぶことができています。また、先輩方に相談しやすく安心して働くことができる職場だと思います。検疫所の業務に興味のある方は、ぜひ説明会に足を運んでみてください。

（令和5年度一般職（大卒程度）行政）

私は検疫衛生課に所属しており、事務所仕事だけではなく衛生業務で港や空港付近で媒介動物の調査もしています。様々な業務に携わることができるので大変やりがいのある仕事です。また、優しい先輩方が多く休日には一緒にフットサルをしています。港や空港で働きたい方、少しでも興味を持たれた方は、ぜひ説明会や官庁訪問にご参加ください！

（令和5年度一般職（高卒程度）行政）



【お問い合わせ先】福岡検疫所総務課庶務係  
〒812-0031 福岡市博多区沖浜町8番1号（福岡港湾合同庁舎4階）  
TEL 092-291-4092/FAX 092-291-4096  
メールアドレス [fukuokakenekisho-soumuka@mhlw.go.jp](mailto:fukuokakenekisho-soumuka@mhlw.go.jp)  
HP <https://www.forth.go.jp/keneki/fukuoka/>



検疫所イメージキャラクター  
「クアラン」



国立療養所

# 菊池恵楓園

ハンセン病を正しく理解していただくために。

## 業務内容について

当園は、元「ハンセン病」の入所者さんを対象に必要な医療・看護・介護の提供を行っています。その中で、事務部門は、庶務・福祉・会計の3部門に分かれ、入所者さんが要するものや施設整備の充実、職員が働く上での快適な環境づくりなどの業務に携わり、園内運営を支えています。

## 勤務地・転勤・昇進について

当園での採用後は、数年の勤務後、九州内の国立病院機構病院（28 施設）への人事交流や他の国立療養所・厚生労働省の異動を通じキャリアアップを行います。勤務地は、本人の意向を尊重し、組織運営を踏まえ決定されます。施設内異動もあり、転勤はおよそ2～5年で行われます。

採用後、10 年程度で係長になり、能力と経験に応じ 班長→課長補佐→課長等管理職 と昇進していきます。

職員数：園全体の職員数 422 名、行政職（一）事務系職員 19 名（R5.11 現在）

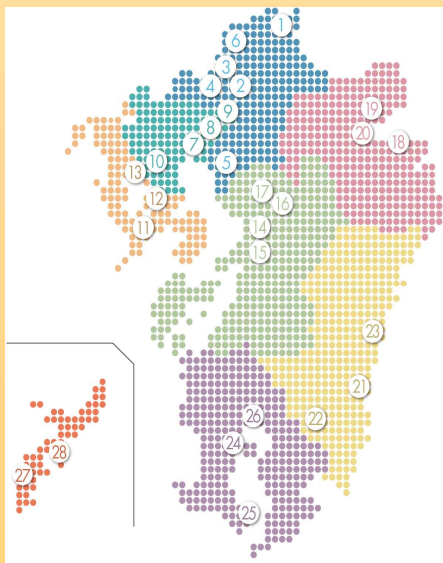

九州にある国立病院機構病院

私は現在、庶務係長として、採用・退職等の人事や庶務全般を担当しています。係員の入職当時は、用語も、業務の右も左も分からず、先輩の指示待ちでしたが、職場全体のフォローのおかげで、次第に業務を把握でき自発的に動けるようになりました。いろんな経験を通じて、自分の成長を感じることができるのは当園の魅力だと思います。

職場については、国立病院機構九州グループの病院等とも人事交流を行っています。そこでの病院経営を支える仕事を通じて視野も友人も広がりました。今はもう違う職場ですが、その頃の友人の繋がりは今も健在です。

ワークライフバランスについても、体制がしっかりしています。そのおかげで休日に友達と阿蘇や九州各地の温泉で癒やされることが最近のマイブームになりました。

多様な経験が詰める職場で皆さんと一緒に働ける日を楽しみにしています。【平成 24 年度 一般職（大卒程度）行政九州】



業務内容や勤務地など、気になることがあればお気軽にお問い合わせ下さい。

国立療養所菊池恵楓園 事務部庶務課庶務係長

〒861-1113 熊本県合志市栄3796 ☎096-248-1131（内線 207）





厚生労働省

# 九州厚生局

Kyushu Regional Bureau of Health and Welfare

九州厚生局は、厚生労働省の地方支分部局の一つであり、地域における厚生行政の身近な政策実施機関として、国民一人ひとりが、将来にわたり健やかで安心して生活することができるように、様々な社会保障政策を通じて、国民生活の質の向上に努めています。

## 業務内容

### 01 医療

- ・保険医療機関、保険薬局の指導監督
- ・健康保険組合の指導監査等
- ・医療安全に関する取り組みの普及・啓発 等

### 02 健康福祉

- ・地域包括ケアシステム構築支援に関する業務
- ・各種補助金等の交付に関する業務 等

### 03 年金

- ・日本年金機構が行う業務の認可
- ・国民年金事業に関する交付金の審査
- ・国が管理する年金記録の訂正請求への対応 等

## 職員数

総数 193名

男性：138名

女性：55名

(令和5年11月現在)

※麻薬取締部を除く

## 勤務地・転勤・昇進

「本局」は福岡市、「事務所・分室」は佐賀市、長崎市、熊本市、大分市、宮崎市、鹿児島市、那覇市にあります。

転勤は、基本的に九州管内となりますが、本人の希望により、厚生労働本省や他の厚生局、市町村等で経験を積むこともできます。採用後、10年程度で係長になり、能力と経験に応じ課長補佐、課長へと昇進していきます。

## Voice

先輩からのメッセージ



### 医療課 令和4年度一般職（行政）採用

私は現在、指導部門の医療課に所属しています。医療課では、指導監査課及び各県事務所が行う保険医療機関等の指導監査業務に関する運営管理や、特定機能病院に対する立入検査を行っています。私は主に厚生労働省本省からの通知等の周知、毎月の各県事務所からの報告の取りまとめ、HPの更新業務を担当しており、事務所の方々が円滑に業務を行えるよう、日々業務に取り組んでいます。分からないことがあれば気軽に上司や先輩方に相談でき、やりがいのある業務を通して自身の成長を実感しています。

また、職場の雰囲気も良く、休暇が取りやすいので、プライベートと両立させやすいことも当局の魅力の一つです。人々の生活を支える厚生行政に少しでも興味がありましたら、ぜひ官庁訪問にお越しください。

### 医事課 令和4年度一般職（行政）採用

私は現在、医事課という部署に所属しています。主に、医師の臨床研修に関わる業務を担当しており、医療機関への補助金の交付を行う業務を通して適正な臨床研修の実施に貢献できるよう努めています。

日々の業務では失敗することも多く、勉強の毎日ですが、困ったときには気軽に相談できる上司や先輩方に囲まれて、とても安心して働くことができます。

また、テレワークの推進や定時退庁、休暇を取得しやすい職場環境を目標に、ワークライフバランスが推進されているため、公私ともに充実した生活を送ることができます。このような働きやすい環境があることは、九州厚生局の魅力のひとつだと思います。





厚生労働省九州厚生局

# 麻薬取締部

Narcotics Control Department Japan

## 麻薬取締官とは？

厚生労働省の地方支分部局である地方厚生（支）局に設置されている麻薬取締部に所属し、刑事訴訟法に基づく特別司法警察員としての職務を行う権限を持ち、「薬物汚染のない健全な社会の実現」のため、幅広い分野での活動を展開しています。通称「マトリ」と呼ばれています。

## 業務内容

- 薬物犯罪の取締り：暴力団・外国人薬物密輸密売組織等の取締り、情報収集
- 正規流通麻薬等の監視・指導：医療機関等に対する立入検査、監督・指導、許認可
- 乱用防止啓発活動：教育機関での薬物乱用防止啓発活動
- 再乱用防止対策：薬物依存症者に対する回復支援プログラム
- 国際協力：国際会議への参加、各国捜査関係機関との情報交換

## 職員数、採用、勤務地

- 職員数：44名（うち女性12名） ※令和5年12月現在
- 採用区分：一般職（大卒程度）行政九州
- 勤務地：福岡市又は北九州市に採用され、その後全国の主要都市に転勤することとなります。また、厚生労働本省や他省庁への出向の機会もあります。

## 昇進と研修

採用後、一定期間を経て麻薬取締官に任命されます。その後、経験年数や勤務実績に応じて係長、課長補佐、課長等へと昇任します。また、各種研修を通じて、刑事訴訟法等の関係法令や実務能力を身につけます。法学部出身者以外の方でも何ら問題ありません。

## 先輩からのメッセージ

私は採用から4年間捜査に従事しており、日々、内偵捜査や捜査報告書の作成、被疑者の取調べ等の業務にあたっています。捜査では相手に察知されないように細心の注意を払う必要があります。対象者が家から出て来ず体力を消耗したりすることもあります。しかし、捜査を尽くし、ガサ（捜索）で違法な薬物を発見した時には、疲れが吹き飛ぶ程の達成感が得られます。違法な薬物の無い安心安全な社会生活の実現のために働きたい方、是非私達と一緒に働きませんか。【令和2年4月採用 一般職（大卒程度） 男性】

「マトリは女性でも活躍できる仕事ですか？」私は最初の業務説明会でそう質問しました。すると、女性取締官から「女性にしかできない仕事がある」と伝えられました。私は、その言葉どおり、麻薬取締部で「私にしかできない仕事」を見つけ、やりがいを持って仕事をしています。私たちの相手は老若男女さまざまです。女性だからこその視点や、表現を生かすことで、きっと「あなたにしかできない仕事」を見つけられるはずです。是非、私たちと一緒に、麻薬取締部で働きましょう！【令和3年4月採用 一般職（大卒程度） 女性】

ある被疑者の取調べをしていたところ、「覚醒剤なんかに出会いたくなかった」「次は覚醒剤が無い世界に生まれたい」と言っていました。罪を犯した人は罰せられる必要があると思いますが、一方で薬物をやめることが出来ずに苦しんでいる人が居ることも事実です。私達薬物専門の捜査機関は、薬物に苦しむ人がいない世界を目指し、巧妙化する薬物犯罪に対峙すべく、地道な内偵捜査や被疑者の検挙・逮捕術訓練等を行っています。日々の努力が、薬物犯罪の摘発に繋がったときは、とても達成感があります。麻取の仕事に興味がある方は、ぜひ一度気軽に麻薬取締部を訪ねてみてください。【令和4年4月採用 薬学選考 男性】

【お問い合わせ先】九州厚生局麻薬取締部 調査総務課 Tel 092-472-2331  
〒812-0013 福岡県福岡市博多区博多駅東 2-10-7 福岡第二合同庁舎  
ホームページ：http://www.ncd.mhlw.go.jp/

麻薬取締部 HP





厚生労働省

# 福岡労働局

(九州・沖縄ブロック労働局)

## 【労働局とは・・・】

働く人々が健康で安心して働き、多様な個性や能力を発揮できる職場をつくるとともに、働く人々の職業の安定を図り、その家族が豊かでゆとりのある生活を送れるよう、主に次の4つの分野に関する各種の労働関係施策を実施しています。

- 労働基準行政・・・長時間労働対策、適正な労働条件の確保・改善対策、労働災害の防止や健康の保持増進対策、労働災害に被災した労働者に対する労災保険の給付など
- 職業安定行政・・・仕事を探している方（求職者）と人材を求めている事業主（求人者）を結びつける職業相談・職業紹介、労働者が失業した場合の失業給付の支給、障害者・高齢者の雇用促進対策など
- 雇用均等行政・・・雇用分野における男女の均等な機会及び待遇の確保、育児・介護休業制度等の定着促進、労働者が仕事と育児・介護とを両立できるようにするための支援など
- 人材開発行政・・・再就職に必要な技能を身に付けるためのハロートレーニング（公的職業訓練）や、仕事に就いている人のスキルアップ支援などの業務

【職員数】 約710名

## 【人事異動について】

概ね2年から3年毎の定期的な人事異動により、労働局、労働基準監督署又はハローワークにおいて、さまざまな業務を経験し、労働行政全般についての知識を身に付けていただきます。

なお、人事異動については、採用された労働局内で行うため、原則として県外への異動はありませんが、希望する方は、厚生労働省本省や他の労働局で勤務する可能性があります。

## 【先輩からのメッセージ】 令和5年度採用 一般職（行政）



【北九州西労働基準監督署】

私は、北九州西労働基準監督署の労災第二課で、労働保険の加入や保険料の申告に関する書類の受付業務や、保険料の徴収業務などを担当しています。業務では、常に法令に基づいた動きが求められます。これが、分からないことがあっても、法令やマニュアルに立ち返れば答えがあるという安心感に繋がっています。一方で裁量に任される部分もあり、工夫しながら仕事をする面白さも感じています。仕事ですから、時には勘弁してくれよと思うような出来事にぶつかることもありますが、周りには助けてくれたり、話を聞いてくれたりする職員がたくさんいるので、楽しく過ごせています。

私は現在、ハローワーク福岡西の雇用保険課適用係で、事業所の雇用保険の加入受付、育児休業や介護休業などの給付金に関わる仕事をしています。主に窓口業務のため、目の前の利用者の役に立てているという実感があり、やりがいのある仕事です。職場の雰囲気はとても温かく、優しい先輩方ばかりで恵まれた環境だと感じています。ぜひ一緒に労働局で働きましょう。お待ちしております。



【ハローワーク福岡西】

## 【お問合せ先】

福岡労働局総務部総務課人事係  
（所在地）：〒812-0013 福岡市博多区博多駅東 2-11-1 福岡合同庁舎新館5階  
（TEL）：（092）411-4741  
（URL）：<https://jsite.mhlw.go.jp/fukuoka-roudoukyoku/home.html>

日本の農業と緑を守る仕事を一緒にしませんか？

# 農林水産省 門司植物防疫所



## 植物防疫所の仕事

採用区分 [農学], [化学], [林学]

### 輸入検疫

日本の植物に被害をもたらす海外からの病害虫の侵入を防ぐ



ターゲットは世界中の植物とその病害虫！  
海港で 空港で 研究部門で  
日本の農業と緑を守る

### 輸出検疫

日本の農産物を円滑に輸出するため諸外国の求めに応じた検査を実施



### 国内検疫

日本に侵入のおそれがある病害虫の早期発見、国内の一部で発生している病害虫のまん延防止



### 調査研究

調査研究で得られた知見を効果的に活用して検査検疫業務に還元



## 先輩からのメッセージ

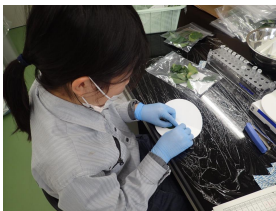

Q: 仕事のやりがいとは？

A: 国内検疫担当で、ミバエなどの侵入防止などに係わっています。私の調査結果が日本の農業を守ることに貢献していると感じられた時、やりがいを感じます。

Q: 将来の後輩へメッセージをお願いします。

A: 植物防疫所に少しでも「興味がある」、「おもしろそうだな」と感じたら、見学会やインターンシップに参加してみてください。

## ♪ 研修・キャリアパス

役職

植物検疫官

次席植物検疫官

統括植物検疫官

昇任は、経験年数や勤務実績等に応じて係長級、課長補佐級、課長級へと昇任していきます。

研修制度

初任者研修

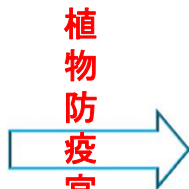

植物防疫官試験

中級研修



専門研修

その他研修も充実！

遺伝子診断  
語学 行政官関連  
OJT ゼミナール  
同定識別講習…

入省後の初任者研修だけでなく、経験年数に応じた研修が用意されています。

### 人事異動

採用後、1ポストあたり概ね2-3年で異動し、全国の植物防疫所や農林水産本省、国際機関への出向、海外出張の機会もあります。

### 職員数

門司管内に127名(令和5年12月1日現在)  
全国で約1,000名の職員が働いています。  
過去2年の採用数は男女ほぼ同じです。

植物防疫所 採用

検索

門司植物防疫所 庶務課人事係  
〒801-0841 北九州市門司区西海岸1-3-10

門司港湾合同庁舎内

TEL:093-321-1404 FAX:093-332-5189

<https://www.maff.go.jp/pps/j/guidance/recruit/index.html>



# 農林水産省 九州農政局



## こんな仕事をしています！

九州農政局では、地域の特色を生かした農業・農村の発展のため、農家経済・農業基盤・農業生産・流通・消費等、国民の生活や経済活動のあらゆる領域にわたる幅広い業務を行っています。

### ★行政系

#### ○大卒程度試験区分（行政）

食料の安定供給等の各種施策の実施、農林水産行政全般に関する業務を担当します。その他、農林水産物、食品の輸出促進、新規就農の促進や女性の活動促進の行政事務を担当します。

### ★農業技術系

#### ○大卒程度試験区分（農学、化学、物理、機械、デジタル・電気・電子）

地域農政の企画総合調整、農業の担い手育成、土地の有効利用、就業機会の確保、農畜産の振興及び農畜産物の品質の改善、環境保全型農業やスマート農業の推進などの業務を担当します。

### ★農業土木・調査計画系

#### ○大卒程度試験区分（農業農村工学、農学、物理、化学、機械、土木、デジタル・電気・電子）

#### ○高卒試験区分（農業土木、技術九州）

農業用ダム、農業用水路等の農業生産基盤の整備、農泊・農福連携、鳥獣対策など農村活性化に関する業務を担当します。

## 勤務地・職員数

九州農政局、九州管内の国営事業所、県拠点等に配属されます。

職員数は約1,230名です。

（R5.12.1現在）

## 転勤

多様な業務分野を経験できるよう概ね2～3年毎に部署や担当業務が替わる人事異動が行われます。また、政策立案や幅広い地域特性に触れるため、本省（東京）や他の地方農政局等での勤務もあります。

## 先輩の声

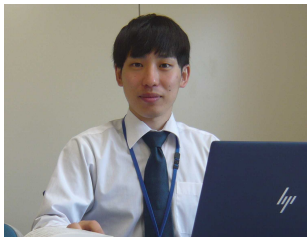

令和5年4月に採用となり、総務部総務課に配属されました。主に人事異動に関わる事務や調査、採用活動など人事に関わる業務全般を行っています。初めてのことで戸惑うこともありますが、周りの皆さんが丁寧に教えてくださるので分からないことはすぐに相談しています。また、九州農政局は担当の業務以外にも、様々な経験ができるチャンスが多くあります。実際に私も希望して現地調査に同行し、農家の方と意見交換を行いました。ぜひ、少しでも興味のある方は説明会に参加して話を聞いてみてください！お待ちしております！  
《一般職（大卒）行政》

令和5年4月に採用となり、九州農政局生産技術環境課に配属されました。環境に優しい農業を推進するために、有機農業や化学肥料等を低減する取組を行う農業者に対して、補助事業で支援をしています。具体的な業務については、九州管内から提出された申請書類の確認、県担当者からの問い合わせの対応を行っています。

上司や先輩、同期は気さくで話しやすい方が多く、仕事の相談がしやすいことはもちろん、雑談で盛り上がることもあり、楽しい社会人生活を送っています。休日は熊本のおいしいご飯やさんやカフェに行ったり、九州各県へ旅行に行ったりと、九州を堪能しています。ぜひ農林水産省に入省し、ともに日本の農業を支えていきましょう！  
《一般職（大卒）農学》

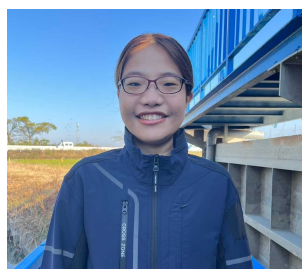

令和4年4月に採用となり、現在は熊本県の宇城農地整備事業所で勤務をしています。主に区画整理工事のための設計業務を担当しており、事務手続きや積算、業務監督を行っています。また、業務の中では直接農家の方の意見を聞く機会もあり、その要望を反映できるような業務に携われるのはとてもやりがいがあります。大学では機械専攻のため農業土木に関しては勉強中ですが、職場では分からないことがあれば相談しやすく、研修制度も充実しているので、少しずつですが知識が増えてきて楽しく業務に取り組んでいます。皆様と共に働ける日を心待ちにしております。  
《一般職（大卒）機械》

### 【問合せ先】

〒860-8527 熊本市西区春日 2-10-1 熊本地方合同庁舎 A 棟  
九州農政局総務部総務課人事第1係 TEL 096-211-9111  
HPのURL → <http://www.maff.go.jp/kyusyu/>

### 公式Instagramもチェック！

★チャレンジチーム  
（若手職員）の  
活動を発信中⇒



MAFF\_KYUSHU



# 林野庁 九州森林管理局



世界有数の森林国でもある日本。そのおよそ3割は、国民の森林である「国有林」です。九州森林管理局では、九州・沖縄8県に所在する森林の約2割を占める、約53万haの国有林を「守り、使い、育て、後世に残す」ため、森林の調査や巡視、森林整備、治山などの事業、自治体や地域住民の方々との連絡調整などを行っています。

国有林は、九州中央山地から雲仙、阿蘇、九重、霧島、桜島といった火山地帯、対馬や五島、屋久島、奄美、南西諸島といった離島まで、広範囲に分布しており、その国有林を管理するため、組織は、総務企画部、計画保全部、森林整備部3部、下部組織として17の森林管理署・支署、133の森林事務所で構成されており、緑豊かな国有林を活かし、林業の成長産業化、自然環境の保全、国民生活の安全・安心のため様々な事業に取り組んでいます。

## 採用

大卒：一般職（林学・土木・行政九州）  
高卒：一般職（林業・農業土木・事務九州）

## 勤務地

大卒：林野庁、森林管理局、森林管理署、森林事務所等  
高卒：森林管理局、森林管理署、森林事務所等

## 転勤

大卒：一勤務地3年程度で全国転勤  
高卒：一勤務地3年程度で九州森林管理局管内等転勤

## 職員数

九州森林管理局 140名、森林管理署等 419名

## 昇進

大卒：勤務成績に応じて中級幹部に昇進  
高卒：係長・森林官、主任、総括・課長補佐、次長・企画官、課長・署長等に昇進

## 先輩職員のメッセージ

私は、熊本森林管理署の総務グループで、管理と経理の仕事をしています。管理では貸付更新などの業務を行い、経理では製品や立木、副産物などの収入の業務を行っています。業務をする中で挑戦することの大切さを改めて実感し、今では多くのことを経験させていただいています。慣れないことばかりですが、私が楽しく働けているのは署の皆さんのおかげです。署内の雰囲気良く、上司にも恵まれ、いつも笑いの絶えない日々です。まだまだ至らない点が多いですが、この職場で学び色々なことを身に付けていきます！  
R5年度採用（高卒：林業）



私は西都児湯森林管理署の業務グループに所属しており、主に国有林の立木販売や造林に関する業務を担当しています。業務は事務仕事だけではなく、実際に山に行きどのくらいの木材を収穫できるかの調査や植栽がきちんと行われているかの検査を行います。

国有林野という大きなスケールで森林に関わる仕事ができ、日々やりがいを感じています。職場内は風通しが良く、分からないことは先輩方が優しく相談に乗ってくださり、様々なことに挑戦できる魅力的な職場です。皆さんと一緒に働ける日を楽しみにしています。  
R5年度採用(大卒：林学)

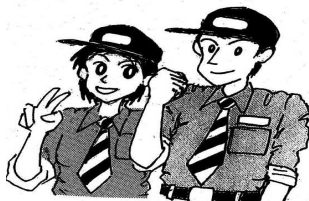

〒860-0081 熊本市西区京町本丁2番7号  
九州森林管理局 総務企画部 総務課 人事係  
TEL 096-328-3500  
<http://www.rinya.maff.go.jp/kyusyu/index.html>



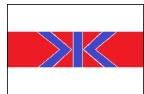

# 水産庁九州漁業調整事務所

## 【問合せ先】

〒812-0031

福岡市博多区沖浜町8-1（福岡港湾合同庁舎5階）

水産庁九州漁業調整事務所 総務課総務係

TEL 092-273-2000

水産庁HP <http://www.jfa.maff.go.jp/>

事務所HP <http://www.jfa.maff.go.jp/kyusyu/>

（職員数）事務系29名 技術系76名



## 【業務内容】

九州漁業調整事務所は、水産庁（農林水産省の外局）の地方支分部局の一つとして九州7県及び山口県の地先海面（瀬戸内海の海面を除く）を管轄区域とし、漁業秩序の維持と円滑な操業を確保するため、我が国周辺水域において外国漁船及び我が国漁船の指導取締りを行うとともに、水産動植物の繁殖保護、沿岸漁業の振興、漁業紛争の調整、大臣許可漁業の許可事務等を行っています。

## 【勤務地・転勤・昇進】

採用時の勤務地は、福岡市となりますが、通常、採用後3～4年後から係長昇任前後にかけて水産本庁（東京）への転勤があります。平均的には約3年サイクルで担当業務が変わり、水産関係行政全般に精通できます。

水産本庁以外での勤務先としては、北海道（札幌）、瀬戸内海（神戸）等の漁業調整事務所もあります。

## 【仕事の内容】

採用時には、①庶務・会計等、②資源管理の推進等、③沿岸漁業の振興、漁場の保全等、④沿岸・沖合漁業の指導、調整、許認可等、⑤漁業取締り等に関する事務のうち、いずれかの係に配属されます。

## 【先輩からのメッセージ！】

私は令和5年4月に水産庁九州漁業調整事務所に採用され、総務課に所属しています。

総務課は、職員の方々が安心して気持ちよく仕事ができるよう、所内の円滑な運営を支える縁の下の力持ちのような役割を果たしています。

現在、私は総務係員として主に福利厚生業務や文書管理に携わっています。理解の足りない点もまだまだありますが、上司や先輩方の支えのおかげで、できる仕事が増えてきていることが嬉しいです。

また、職員の生活に関わる業務を含め幅広い仕事に携わるので、大きな責任が伴うこともありますが、日々知識や見識を深められることにやりがいを感じています。

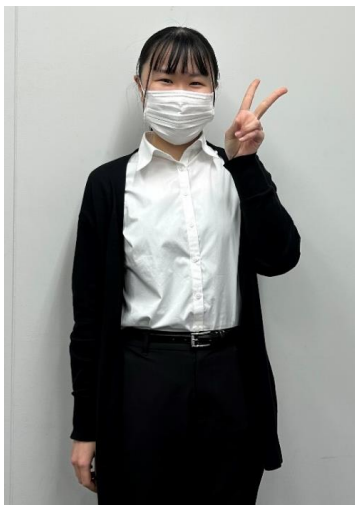

私は、人を支える仕事がしたい、小さいころから身近な存在だった海に関わる仕事がしたいなどの理由から当事務所に入庁しました。大学で関連する学問を専攻していたというわけではありませんでしたし、水産に関する知識はほとんどなかったので、入庁当初は不安でいっぱいでした。

しかし、周りの方々はとても親しみやすく私がどんな質問を投げかけても分かりやすく丁寧に教えてくださるので、安心して働くことができます。

事務所には、総務課のほかに資源の保存・管理や、漁業に係る許可業務を行っている課などがあります。多岐に渡る業務を行っていますが、他課の方ともコミュニケーションをとりやすい環境ですので、どの課に所属しても多様な視点や知識が得られると思います。

少しでも興味を持った方は一度お越しいただき、事務所の雰囲気を実際に感じていただけると嬉しいです！

みなさまと一緒にこの事務所で働くことを楽しみにしています。

（令和5年度採用 一般職（大卒）行政九州）

九州経済産業局は、経済産業省の地方ブロック機関の一つで、福岡県、佐賀県、長崎県、熊本県、大分県、宮崎県及び鹿児島県の7県を管轄しています。

組織理念として「未来につなぐ、活力ある九州の実現」を掲げ、自治体や経済団体などの関係機関と連携しつつ、企業のDX推進事業やスタートアップの育成等を通じて、地域産業の競争力強化など様々な施策を展開しています。

様々な環境変化への対応を迫られる地域企業に対して、地域の特性を活かした新たな製品・サービスの開発や、若手後継者による新事業展開、多様な人材の確保・育成、国内外への販路拡大などを支援しています。

また、エネルギーの安定供給や脱炭素化の促進、環境・リサイクル産業の振興、再生可能エネルギーの導入促進、さらには安全で安心な地域社会を守るための消費者取引の適正化に取り組んでいます。

## 採用

事務系・技術系の全区分から、人物本位で採用します。

対象：国家一般職（大卒程度）

採用実績：令和5年度 9名採用  
令和6年度 9名採用（内定）

## 職員数

224名（令和5年12月1日現在）

男性：153名、女性：71名

事務系：165名、技術系：59名

## 勤務地・転勤

福岡合同庁舎本館（福岡市博多区）が勤務地です。人事交流によって、本省（霞ヶ関）や産業保安監督部、自治体や大学等へ2～3年間出向することがあります。

## 昇任・昇給

本人の能力と業績等に応じて、係長、課長補佐、課長等管理職へと昇任していきます。なお、事務官・技官よっての昇任・昇給の差はありません。

## 先輩職員からのメッセージ

私は産業課に配属され、部内の総合調整や価格転嫁の円滑化に向けた業務に携わっています。また、立入検査や企業ヒアリングに同行する機会も多く、様々な中小企業支援の在り方を学んでいるところです。九州各地の団体・事業者様と関わることができ、毎日新鮮な気持ちで業務に取り組んでいます。

大学では、農作物被害の軽減を目的として、植物寄生性線虫について研究していました。農業分野でも価格転嫁の議論が進むなど、間接的にはありますが、自身の専攻と業務の結びつきを感じながら働くことができます。

経産局は、若手人材の育成に惜しみなく力を注いでくださる“あたたかい”職場です。局内には手厚くフォローしてくださる方ばかりで、安心して様々な取組に挑戦することができます。

また、文系理系問わず活躍できることも魅力的だと感じます。是非経産局と一緒に九州を盛り上げていきましょう！

【令和5年度入局／一般職（大卒）農学／産業課】



私が所属する地域経済部では、半導体、自動車、航空機、ヘルスケアといった個別産業の振興・支援と、スタートアップ、DX、人材確保、知的財産といった産業横断的な振興・支援の業務があります。それらを所管する各課の取りまとめをするのが私の担当です。

入局前のイメージとのギャップは、業務のスケールの大きさを感じられることです。地方局ながら、巨額の半導体関連投資や自動車の電動化など、経済のダイナミズムを感じています。新聞に載っている内容が、自分の業務に関係することも頻繁にあります。

また、九州内でオフィスがあるのは博多のみで、他省庁に比べ転勤が少ないです。一方で、企業訪問やイベント出席等で九州内外への出張の機会も多く、人生設計のしやすさと各地を訪問できる楽しさが両立しています。

九経局のミッションは、九州経済の成長と発展を実現することです。一緒に九州経済の未来を作っていきましょう！

【令和5年度入局／一般職（大卒）行政九州／地域経済課】

業務紹介（リクルートガイド）や説明会情報はこちら



（局HP  
> 採用情報）

九州経済産業局 公式バーチャル  
YouTuber 九州あおい

○九州経済産業局の概要  
○先輩職員インタビュー ○政策情報

などを動画で紹介しています！



チャンネルは  
こちら↓↓





## ◆業務内容◆

九州産業保安監督部は、わたしたちの生活や産業活動に欠くことができない電力（原子力に係るものを除く）、都市ガス、LPガス、高圧ガス、石油コンビナート、火薬類及び鉱山などの安全を確保するため、法令に基づいた業務を行っています。（電力安全課、保安課、鉱山保安課、鉱害防止課及び管理課の5課で担当しています。）

具体的には、エネルギー・資源分野の企業に対して立入検査を実施し、安全の確保が適切か、自主的な保安体制が整備されているか、それらが効果的に実行されているかをチェックしたり、鉱害防止事業を支援し環境の保全を図ることで、国民の安全の確保に取り組んでいます。

## ◆採用予定数及び採用予定区分◆

令和7年4月の採用予定数は九州経済産業局と合わせて10名程度です。また、九州産業保安監督部の採用は、国家公務員採用一般職（大卒程度試験）のうち技術系区分となります。

## ◆勤務地・転勤・昇進◆

勤務地は、基本的に福岡市（福岡合同庁舎）ですが、産業保安行政全般に関わるスキルアップのため、経済産業省本省（東京都千代田区）や他の監督部（札幌市、仙台市、さいたま市、名古屋市、大阪市、広島市、高松市、那覇市）への出向や、人事交流のために九州経済産業局へ出向することもあります。

また、能力と経験に応じて、係長、課長補佐、課長へと昇進していきます。

## ◆職員数（令和5年12月現在）◆

- ・総数：44名 うち女性職員6名
- ・技術系：39名 事務系5名

## ◆先輩職員からのメッセージ◆



私は電力安全課に所属しており、主に発電設備の申請手続審査等の業務を行っています。大学では情報工学を専攻しており、入省時には業務に対応できるか不安に思っていました。しかし、充実した研修や相談しやすい職場環境のおかげで、今では安心して仕事に励んでいます。

また、監督部では現場確認が重視されていて、デスクワークだけでなく自分の目で現場を確認出来ることは業務に対する理解力も深まり、非常にいい経験だと感じています。

ワークライフバランスについても、休みを取りやすい職場の雰囲気が出てきているため、公私にメリハリをつけて働きやすいという点も良い所だと思います。産業保安に携わり、皆様の生活の安全を支える仕事に興味を持った方、私たちと一緒に働いてみませんか。

【令和5年入省/一般職大卒（デジタル・電気・電子）  
/電力安全課 新エネルギー係】



風力発電設備の現場確認



ガス設備の現場確認



鉱山の現場確認

## 【お問い合わせ先】

九州産業保安監督部 管理課 人事係

〒812-0013

福岡市博多区博多駅東2-1-1-1

福岡合同庁舎本館8階

電話：092-482-5925

<https://www.safety-kyushu.meti.go.jp/>

[https://twitter.com/hoan\\_kyushu](https://twitter.com/hoan_kyushu)

# 国土交通省国土地理院 九州地方測量部

地理空間情報がより一層高度に活用され、国民の利便性が向上する社会の実現を目指して一緒にチャレンジする、そんな意欲を持った若い力を求めています。

## ■国土地理院のしごと

- 国土を測る！ 地球上における日本列島の正確な位置を求めます
  - 国土を描く！ すべての地図の基礎となる地図を作ります
  - 国土を守る！ 最新技術を活用して防災施策等を推進します
  - 国土を伝える！ 必要な地理空間情報を必要な人に提供します
- それは、社会資本の整備・管理、社会経済の取組において、最も重要なこと

## ■組織及び職員数

国土地理院の本院は茨城県つくば市にあり、札幌、仙台、東京、富山、名古屋、大阪、広島、高松、福岡、那覇に地方測量部または支所があります。

職員数は、国土地理院全体で約650名、構成は技術系7割、事務系が3割となっています。

## ■採用されると

茨城県つくば市の国土地理院（本院）での採用となります。

一般職の技術系職員は、研修施設にて測量・地図づくり等に関する研修を受講していただきます。本院での勤務経験を経て地方測量部等への配置換えや他機関への出向を経験します。

## ■先輩からのメッセージ



現在私は、九州地方測量部で公共測量（国や自治体等が行う測量）に関する業務を担当しています。手続きや問合せの対応、自治体等から提出される測量計画への助言が主な業務です。その他にも測量標（三角点・水準点）の管理や小学校への出張講座等、多岐にわたる業務を経験できます。

地図や測量の知識は研修や業務を通して身につけられるため、大学の専攻は問われません。地理院の業務に興味がある方は、ぜひ一度説明会等にお越しください。（技術系・女性 H31 年度採用 一般職物理）

現在私が所属している部署では、九州地方の地図データ更新に関する業務を行っています。道路管理者から提供された設計図等をもとに、地図編集ソフトを用いて最新の地図データを作成します。作成した地図データは国土地理院が提供する「地理院地図」等の更新に利用されます。

人々の暮らしに欠かせない地図の作成に携われることが、国土地理院の魅力の一つだと思います。（技術系・女性 H29 年度採用 一般職土木）



## ■お問い合わせ先

〒305-0811 茨城県つくば市北郷1番

採用情報 HP <https://www.gsi.go.jp/GSI/RECRUIT/recrt.html>

Facebook <https://m.facebook.com/gsi.saiyo>

〈事務系〉総務部人事課 029-864-4314

〈技術系〉企画部企画調整課 029-864-6084

〒812-0013 福岡市博多区博多駅東2-11-1 福岡合同庁舎

九州地方測量部管理課 092-411-7881



Facebook



国土交通省

# 九州地方整備局

～明日を想像し、未来を創造する～

九州地方整備局は「活力があふれ持続可能で住みよい九州」を目指して、河川、道路、港湾、空港、公園、官庁施設に関する事業などに取り組んでいます。私たちと一緒に九州の未来を創りませんか？

## 【業務内容および職員数】

- ☆事務系職員（行政区分で受験・採用された職員）：約1,200名  
 （人事・総務）給与など職員及び職場環境に関する業務（経理・契約）予算・決算や契約等に関する業務  
 （用地取得）事業用地の取得等に伴う損失補償業務（維持・管理）道路・河川の使用・占用に関する許認可業務  
 （建設産業行政）建設業者等に対する許認可業務や指導監督（都市・住宅行政）都市計画等の事業認可等
- ☆技術系職員（行政区分以外で受験・採用された職員）：約1,900名  
 （土木）○人々の生命や財産を守るダムや堤防などの河川整備、維持管理  
 ○地域の活性化や物流をスムーズに行うための道路整備、維持管理  
 ○国内・国際輸送の拠点となる港湾や空港の整備、維持管理  
 ○海の中道海浜公園などの国営公園の整備  
 （建築）○まちづくりに貢献し、災害時は防災拠点として役立つ官庁施設の整備  
 ○道の駅や国営公園施設、河川及び道路管理を行う建築物の整備  
 （機械）○水門、ポンプ、トンネル等の機械設備の設計施工、維持管理  
 ○環境問題やコスト縮減等を考慮した機械等の技術開発  
 （電気・電子・情報）○高度情報化社会に貢献する情報ネットワークの整備、維持管理  
 ○土木施設や防災施設における電気通信設備の整備、維持管理



## 【勤務地・転勤・昇進の状況】

- 勤務地 ・福岡市にある本局をはじめ九州7県及び下関市にある事務所（46事務所）での勤務  
 ○転勤 ・2～3年のサイクルでの異動・希望により本省（東京）や他機関への出向もあり  
 ○昇進 ・勤務成績に応じて係長、課長さらには事務所長等へ昇進可

## 先輩からのメッセージ

★令和5年度採用《一般職（大卒）行政》 総務部 経理調達課

私は、経理調達課に所属し、工事契約の業務に携わっています。国土交通省の工事契約は、大規模工事を契約することが多いです。そのため、地図に残るような大きな仕事に、若手の内から数多く携わることができます。また、台風等の災害が多い九州において、九州地方整備局の貢献度は高く、人々の暮らしを支えている実感をもって日々の業務に取り組むことができます。よって、大変魅力的な仕事であると言えます。「貢献度」や「規模が大きい」と言われて、身構えてしまうかも知れませんが、研修制度も大変充実しており、新しい業務でも基礎から学ぶことができるため、実際に働き始めると、働きやすいと感じることでしょう。是非、一度説明会等に参加してみてください。

★令和4年度入省《一般職（大卒）土木》佐賀河川事務所 調査課

私は佐賀河川事務所調査課に所属し、城原川ダム事業の設計・調査に携わっています。大学時代にダムや防災等について学び、それを活かせる職業に就きたいと考え、九州地方整備局を志望しました。入省初めは、仕事についていけるかとても不安でしたが、周りの方々のサポートのおかげで日々の業務をこなすことができ、自分自身の成長に繋がっていることを実感しています。職場は、女性職員も多く、同期や若手職員との交流も深いため、相談しやすく働きやすい環境です。また、プライベートとの両立でメリハリのある充実した日々を送れることも魅力の一つだと思います。

ぜひ九州地方整備局と一緒に働きましょう！



〒812-0013 福岡市博多区博多駅東2-10-7（福岡第二合同庁舎）

【問合せ先】

事務系：総務部人事課 任用係 TEL：092-476-3505（直通）

技術系：企画部企画課 企画第一係 TEL：092-476-3542（直通）

ホームページ <http://www.qsr.mlit.go.jp>



Instagram、Facebook等他SNSも稼働中！



# 国土交通省 九州運輸局

Ministry of Land, Infrastructure, Transport and Tourism Kyusyu District Transport Bureau



## 【業務内容】

### 運輸の安全・安心の確保

### 観光による地域振興

### 持続可能な公共交通の実現

### 人材確保と生産性の向上

九州運輸局では、左記の4つの柱を軸に、人々の安全かつ快適な移動を確保するための旅客交通体系の整備、効率的な物流システムの形成、観光の振興による地域の活性化など、九州における交通運輸・観光を取り巻く様々な施策を総合的に推進しています。

#交通体系の整備(交通計画の策定推進、在来鉄道の高速化、高速バス網の整備、高速船の導入など)  
#物流の効率化#観光の振興などに関する施策の企画立案・

推進#貨客船、鉄道、バス、タクシー、トラックなどの海陸運送業やホテル・旅館、旅行業などの観光産業の育成・指導監督 #船舶、自動車の登録・検査 #低公害車の普及促進#交通バリアフリー施策の推進 #外国船舶の監督 #船員の労働保護・職業紹介

※自動車の検査業務は、平成14年7月1日から独立行政法人自動車技術総合機構で行っています。

【職員数】 677名(独立行政法人等へ出向中の職員を含む) 事務官:428名 技官:249名 (R5.12.1現在)

## 【勤務地・転勤・昇進】

- ◆勤務地◆福岡市博多区の本局及び九州7県と山口県下関市に設置している21の運輸支局・事務所
- ◆転勤◆2~3年のサイクルで人事異動があります(希望により本省等での勤務も可能です)
- ◆昇進◆係員(採用)⇒係長職(20歳代後半)⇒課長補佐(40歳代前半)⇒課長職(40歳代後半)

## 【採用予定区分】

- ◆事務系◆ 一般職試験大卒程度試験「行政」、高卒程度試験「事務」
- ◆技術系◆ 一般職試験大卒程度試験「機械」「デジタル・電気・電子」、高卒程度試験「技術」

## 【先輩からのメッセージ】

令和5年度 一般職試験大卒程度試験(行政)  
交通政策部環境・物流課



私は、令和5年4月に交通政策部環境・物流課に配属され、環境対策への取組に関する業務や、運送事業者から提出される報告書の処理業務等を担当しています。

配属された当初は、知識が無いことへの不安が大きく、戸惑うことばかりでしたが、周りの先輩方にサポートしていただき、少しずつ業務をこなせるようになってきました。先輩方の仕事や人と向き合う丁寧な姿勢を見て、一つずつ意味を考えながら業務に携わることができています。

九州運輸局では、「運輸」と「観光」に関する幅広い業務を通してたくさんの知識と経験を得ることが出来ます。また、幅広い業務の中で自分になじみのある「何か」に出会えることも多いため、新しい発見が多い毎日です。

興味を持たれた方は一度、官庁訪問に足を運んでみてください。みなさんと一緒に働けることを楽しみにしています！

令和5年度 一般職試験高卒程度試験(技術)  
自動車技術安全部保安・環境課

私は自動車技術安全部 保安・環境課に配属され、主に運送事業者が事故を発生させた場合の報告書の処理や、各種届出関係の電話相談の対応をしています。

普通科高校出身ではありますが、レースやラリーなどから車に興味を持つようになり現在の職務に就くこととなりました。専門的な知識がほとんど無く、正直まともに働くことが出来るか不安でしたが、充実した技術研修や経験豊富な上司の方々のお力添えを頂き、ようやく業務に慣れることができました。主な勤務先として本局・各県の支局・自動車技術総合機構などがあり、私たちの暮らしに欠かせない自動車の安全性を確保するべく業務を行っています。

また、本省に出向し、新型車の安全性テストに携わることも可能です。陸上交通関係はもちろん、鉄道や船舶など幅広い職種に関わることができるのは、大きな魅力の一つです。国民の安心・安全で便利な暮らしを守るためには必要不可欠な業務であり、やりがいも多く感じる事が出来るはず。官庁訪問などを利用して実際に見学に来ていただきたいです！同僚として働けることを楽しみにしています！



## 【お問合せ先】

国土交通省九州運輸局 総務部人事課  
〒812-0013 福岡市博多区博多駅東2-11-1

TEL 092-472-2313  
<https://www.tb.mlit.go.jp/kyushu/>



「運輸と観光で九州の元気を創ります」



Ministry of Land, Infrastructure and Transport

# 国土交通省 大阪航空局



- ▶大阪航空局は、空港の整備・維持管理、航空交通の安全確保をはじめ、利用者の利便向上と航空運送事業の発展を担う国土交通省の組織です。航空機が安全に運航できるように様々な角度からサポートすることが私達の使命です。
- ▶愛知から沖縄までの西日本区域を管轄し各地の空港にある空港事務所など、29の出先機関があります。
- ▶行政職約250名、技術職・専門職約1,970名(うち女性職員合計約450名)と、多くの職員が働いています。

## 主な仕事内容

「航空機」や「空港」という非日常的な空間で「航空分野」に関する仕事を行っています。

### <行政職>

- ▶空港管理(運送事業等の許可、A滑走路等の設置許可、空港内での構内営業承認等)
- ▶空港周辺対策(空港周辺での移転補償や航空機騒音に係る地元との調整等)
- ▶内部管理(総務、人事、経理といった事務管理)



### <電気・機械職>

- ▶空港における航空灯火等の電気施設、非常用発電装置等の機械施設に関する新設、更新等の調査、実施の企画立案、設計、工事監督などを行います。



### <土木・建築職>

- ▶空港における滑走路や管制塔といった土木・建築施設に関する新設、増設、改修等の調査、実施の企画立案、設計、工事監督などを行います。

「業務の詳細」はHPでご確認下さい <https://www.cab.mlit.go.jp/wcab/recruit/>

## 採用後の処遇

原則として大阪航空局や全国の空港事務所に配属となり、約2～3年毎に異動を経験しながらキャリアパスを積んでいき、東京の霞が関にある国土交通省本省航空局への異動も可能性があります。勤務成績に基づき、係長・課長補佐・課長級等へと昇進し、部長や空港長への道も開かれます。

## 先輩職員からのメッセージ

福岡空港では2本目の滑走路を整備する工事が実施され、私は航空灯火施設の整備工事を担当しています。滑走路が作られていく過程を間近に見ていると仕事にやりがいを感じています。皆さんも一緒に航空局で働きましょう。



【令和2年度/一般職(高卒)技術九州(電気)】  
福岡空港事務所 航空灯火・電気技術官

航空機が運航するために必要不可欠な発電設備、無停電電源設備の保守業務に携わっています。定期点検によって設備の機能を維持できている時には、安心安全な空の旅を届けられていると実感します。また、航空機を間近に仕事ができることも魅力の1つですので、航空関係に興味のある方は楽しい日々を過ごせるかと思います。



【令和4年度/一般職(高卒)技術九州(機械)】  
鹿児島空港事務所 施設運用管理官

航空関連の業務は新鮮で楽しいです。空港でイベントを行った際に参加者の方々が楽しそうに航空機を見送る様子を見たときは、とてもやりがいを感じました。皆さんも航空機を身近に感じながら働いてみませんか?



【令和3年度/一般職(大卒)行政九州】  
鹿児島空港事務所 総務課

建築技術者として、管制塔や空港内外にある無線施設等の建物整備・維持管理に携わっています。旅客の利便性の向上、航空機の安全運航のための建物の耐震化など、空港を利用される方々のよりよい空港環境を整備していくことにやりがいを感じています。航空業界に興味がある方はぜひ一緒に働きましょう。



【平成29年度/一般職(大卒)技術(建築)】  
福岡空港事務所 施設運用管理官

- ◆採用区分：【行政職】大卒・高卒 ※近畿・九州地区のみ採用
- 【技術職】大卒・高卒 ※試験区分は土木、機械、建築、デジタル・電気・電子、物理など

国土交通省 大阪航空局

〒540-8559 大阪府中央区大手前3-1-41(大手前合同庁舎)

☎：06-6937-2704(人事課 人事第一係)





# 国土交通省 福岡航空交通管制部

## ○業務内容

国土交通省が管轄する札幌・東京・神戸・福岡の4つの航空交通管制部は、日本の空の安全の一端を担っており、各航空交通管制部では航空機の安全かつ秩序ある交通の流れを確保するため、必要な指示及び情報提供を行っています。

福岡航空交通管制部では、西日本における高高度空域を管轄しています。

さらに、日本全国の航空交通状況や空域の運用を一元的に把握・管理している日本で唯一の機関である『航空交通管理センター』が福岡航空交通管制部に設置されており、航空交通の円滑な流れと安全の確保、運航効率の向上を図っています。

## ○行政事務職の業務内容は？

総務課と会計課があり、総務課では庁舎の維持管理、職員の人事管理、給与、福利厚生のほか管制部で働く職員のための諸業務を行っています。会計課では、予算の経理、物品・国有財産の管理、工事・物品購入などの契約等の業務を行っています。

## ○機械及び航空灯火・電気技術職の業務内容は？

機械職と航空灯火・電気技術職は、ともに管制機器やシステムなどが常に安定して稼働できるように電力設備、空調設備を24時間体制で監視し、設備の維持管理業務を行っています。

## ○職員数は？

令和5年度末の定員数で福岡航空交通管制部の職員数は全体で543名です。構成は、幹部職員3名、事務職員が15名、機械・航空灯火・電気技術職員が5名、航空管制官等が520名です。

## ○勤務地・転勤・昇進は？

勤務地は、福岡航空交通管制部のほか、大阪航空局の出先機関である福岡、北九州、長崎、熊本、大分、宮崎及び鹿児島、あるいは九州地区以外の空港事務所などになる場合もあります。

採用後は、幅広く航空行政を経験してもらうために概ね2～3年毎に他の職場へ異動となり、国土交通省本省、東京・大阪航空局管内の空港事務所などを含め、全国の職場での勤務を経験できます。

昇進は、経験年数や勤務実績に応じて係長→課長補佐→課長等へ昇進することになります。

## ○先輩からのメッセージ

私は総務課人事係に配属され、主に給与計算業務を担当しています。多くの業務があり大変なこともありますが、優しい上司や先輩の指導のおかげで、日々の業務をこなすことができます。皆さんと働ける日を楽しみにしています。

【令和4年度／事務（高卒）】

福岡航空交通管制部 総務課



私は会計課会計係に配属され、主に支払業務と予算管理業務を担当しています。事務職でも航空に関わる仕事ができるので、それが航空局の魅力であると感じています。航空関係に興味のある方、ぜひ一緒に働いてみませんか。

【令和4年度／行政（大卒）】

福岡航空交通管制部 会計課



## 福岡航空交通管制部



## 【お問い合わせ先】

福岡航空交通管制部 総務課 人事係 TEL：092-607-7111

〒811-0204 福岡市東区大字奈多字小瀬抜1302-17

URL：<http://www.mlit.go.jp/>





# 気象庁 福岡管区気象台



## ※ 気象庁の仕事 ※

§ 技術系 § (採用区分：一般職 物理、デジタル・電気・電子、化学、土木)  
九州地方(山口県を含む)を対象に、警報・注意報等の防災気象情報の発表、天気予報、気象観測、航空気象予報・観測、地震・津波・火山の監視と防災情報の発表、気象通信業務、調査・統計業務を主に行っています。また、平時からの自治体との連携強化を通じて地域防災支援を推進しています。

〔福岡管内の職員数 約530名〕

§ 事務系 § (採用区分：一般職 行政) 主な仕事内容は、総務と会計に大きく分かります。総務では、職員の人事管理、給与、福利厚生等を行っています。会計では、予算の経理、物品・国有財産の管理、工事及び物品購入等の契約事務を行っています。近年は、現場を知るためアメダス点検に同行することもあります。

〔福岡管内の職員数 約60名〕



## ☁ 勤務地・転勤・昇進 ☁

管内の勤務地は、福岡管区気象台、各県の地方気象台、測候所があり、北は下関地方気象台から南は名瀬測候所までです。2～3年毎に部署内異動も含めた人事異動がありますが、希望すれば本庁(東京)や全国の気象官署に転勤することもできます。昇進については、本人の能力と経験に応じて、係長・予報官・課長等に昇進していきます。

## ↑ 採用に関するお問い合わせ ↓

〒810-0052  
福岡市中央区大濠1丁目2-36  
福岡管区気象台  
総務部総務課人事係  
☎ (092) -725-3601  
☞ <https://www.data.jma.go.jp/fukuoka/index.html>



## 先輩職員からのメッセージ

令和4年4月に採用され、福岡管区気象台総務部会計課に配属されました。現在は、主に職員の給与や手当の支払業務を行っています。責任感のある仕事ですが、上司や先輩方の丁寧なご指導のおかげで日々の業務をこなすことができます。職場の雰囲気や和やかで何事も相談しやすい環境であることが大きな魅力の1つだと思います。現在の通常業務では気象業務に直接関わることは少ないですが、希望すれば防災イベントなどの幅広い業務の経験もできる職場です。気象庁の業務内容に興味のある方は、職場の雰囲気を肌で感じることができる業務説明会に参加してみたいでしょうか。

【令和4年度採用/一般職(大卒)行政/福岡管区気象台総務部会計課】



令和4年4月に採用され、福岡航空地方気象台に配属されました。職場は皆さんも利用したことのある福岡空港にあり、現在は観測業務や点検業務をしています。観測は実際に屋外で行い、その結果を電報にて発信しています。観測結果は航空機の運航にすぐ使われるため、非常にやりがいのある仕事です。特に雷が鳴ったり、強風時などは安全な離着陸に直接かかわるので緊張します。点検では滑走路近くの機器まで行くこともあります。航空会社や管制機関だけでなく、気象庁でも航空の業務を経験できます。気象に興味がある方はもちろん、航空に興味がある方はぜひ一緒に気象庁で働いてみませんか。

【令和4年度採用/一般職(大卒)化学/福岡航空地方気象台】

令和4年4月に採用され、鹿児島地方気象台に配属されました。現在は、観測や予報業務に携わっています。高卒で採用され、気象の専門知識もほとんどない状態での入庁で不安もありましたが、職場の雰囲気も良く入庁後の研修や先輩職員のご指導のおかげで、すぐに業務に慣れることができました。気象庁が毎日発表する天気予報や注意報・警報など私たちが生活するうえでとても大切な事ばかりで、特に台風接近時や大雨の時は緊張感や責任感をもって業務を行っています。気象について興味のある方は、気象庁の職員として一緒に働いてみませんか?

【令和4年度採用/一般職(高卒)技術九州/鹿児島地方気象台】





# 国土交通省 運輸安全委員会事務局

〒160-0004 東京都新宿区四谷一丁目6番1号 四谷タワー15階

電話:03-5367-5025 (内線 122,123) URL: <https://www.mlit.go.jp/jtsb/saiyou.html>

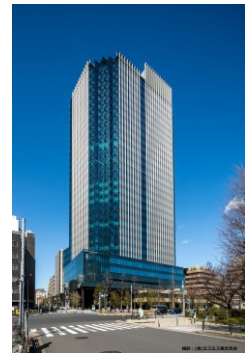

採用時勤務地(四ツ谷)

## ○採用区分

国家公務員採用一般職試験(大卒程度)

「行政」…本府省採用 / 「デジタル・電気・電子」、「機械」、「土木」、「物理」、「化学」

東京本部にて採用後、地方事務所(函館、仙台、横浜、神戸、広島、門司、長崎、那覇)へ転勤の可能性があります。

## ○職員数

東京本部:事務官 約55名 調査官 約65名 / 地方:事務官 約20名 調査官 約40名

## ○運輸安全委員会の業務

運輸安全委員会は、航空、鉄道、船舶の事故等の調査により、事故等の原因究明を徹底して行うことによって、事故等の再発防止を図り、運輸の安全性の向上を目指している独立した機関(国土交通省の外局)です。

事故が発生すると、事故調査官が事故現場へ派遣され、関係者からの口述聴取、物件の検査、資料収集などの事実調査が行われます。

事故現場で行われた事実調査から、試験研究や、総合的な解析を行います。航空部門を例に挙げると、フライトレコーダーや音声記録の解析などが行われ、事故原因を究明していきます。事故調査官は、これらの結果を踏まえ、事故調査報告書案を作成します。

事故調査官が作成した事故調査報告書案は、委員会又は部会において審議します。部会等でまとまった報告書案は、原因関係者への意見聴取や関係国への意見照会の手続きを行った後、議決します。

議決した報告書は、国土交通大臣へ提出するとともに、運輸安全委員会のホームページで公表します。

また、必要があると認められるときは、原因関係者へ改善を求めて勧告したり、関係行政機関に施策を提案する意見を述べたりする場合があります。この場合、関係者において改善施策や安全対策を実施し、運輸安全委員会へ講じた措置を報告する流れになります。



フライトレコーダーの解析 音声記録の解析 航海情報記録の解析

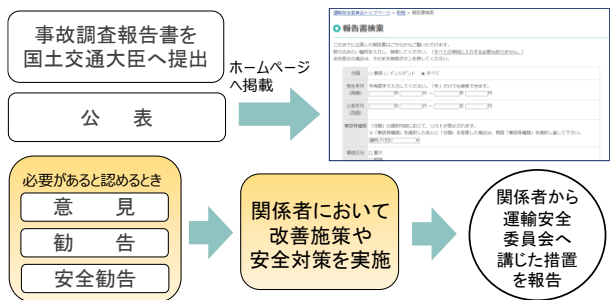
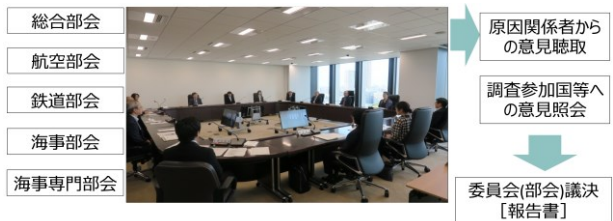

## ○キャリアアップイメージ

採用されて数年は、事務系・技術系関係なく、本部(東京)の総務課や参事官に配属され、行政事務の基本を身につけます。その後、技術系の方が早く、事故調査に関わる業務を行うこととなりますが、事務系職員も知識・経験を習得した上で、事故調査官に登用していきます。係員・係長(調査官補含む)、専門官・課長補佐(調査官含む)等の各ステップにおいて、研修や人事交流を経て、管理(総務・会計・企画)、事故調査、統計分析、国際渉外など、多種多様な分野で活躍していただきます。

## ○先輩からのメッセージ

私は、化学系の技術系職員として入庁し、事故調査官を目指して日々の業務に励んでいます。研修や業務を通じて専門的な技術や知識を習得し、成長することができる職場だと思います。(係員/R5年一般職(大卒)化学採用/女性)

上司への相談や、他部署との打合せがしやすく、風通しのよい職場環境です。また、航空、鉄道、船舶という、国民生活には欠かせない交通運輸の安全を支える職場なのでやりがいもあります。(係員/R4年一般職(大卒)行政関東甲信越採用/男性)



# 海上保安庁 第七管区海上保安本部



海上保安庁では、海を舞台に海洋秩序の維持、海難の救助、海上防災、海上環境の保全、海上交通の安全確保、国内外の関係機関との連携・協力を使命とし、「海の危機管理」の仕事を日夜たゆまず行っています。当庁の採用のほとんどは専門職試験である『海上保安大学校・海上保安学校学生採用試験』からの採用ですが、一般職試験に合格・採用された皆さんによる『現場業務を支える力』をお待ちしております。

## ○業務内容

- ・総務業務（庶務全般、職員の人事及び福利厚生に関する業務）
- ・経理補給業務（予算や契約等に関する業務、施設や物品等の管理に関する業務）

## ○職員数

約1,500名

## ☆勤務地・配属先

第七管区海上保安本部（北九州市）

※一般職（高卒）採用者8名在職中

海上保安庁の教育機関（北九州市）

※一般職（高卒）採用者3名在職中

## ☆昇任

勤務先で様々な実務を経験した後、適性や勤務実績、能力等に応じた上位官職へ昇任します。

## ～先輩からのメッセージ～

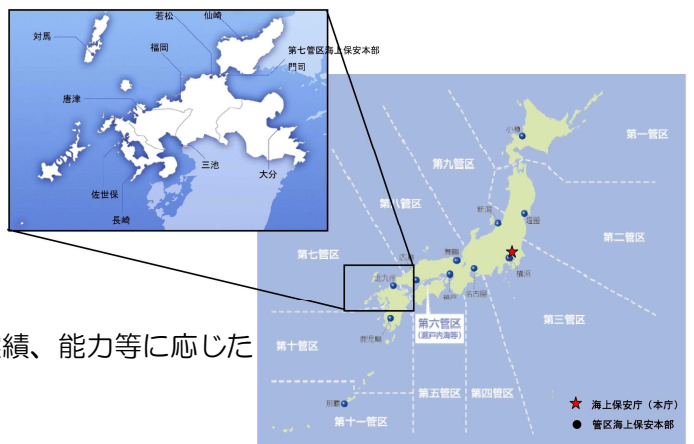

私は主に職員の福利厚生、健康に関する業務を担当しています。職員が加入する保険の請求作業、健康診断の実施等を行っています。

海上保安官の業務は多岐に亘るため海上保安庁ならではの単語や業務に驚くこともありましたが、周囲の方に色々と教えていただきつつ日々働いています。

また、職場は有休を取得しやすく、自分の家庭や趣味との両立を考えやすい職場です。興味のある方は、是非官庁訪問にお越しください。

【令和2年度採用 一般職（高卒）【事務】 総務部厚生課勤務】

私は役務や物品の調達、合同庁舎の維持管理契約に関する業務を行っています。事務職ですので、現場に出ることはありませんが、一つの業務をやり遂げた際の「海の安全を守ることに貢献できた」という大きな達成感が仕事のやりがいとなっています。専門用語も多いため勉強との並行作業ですが、周囲の方々の助けにより安心して働くことができます。

また、休暇等も取得しやすく、仕事と家庭の両立もできます。

少しでも興味のある方は是非一度、官庁訪問にお越しください。

【令和3年度採用 一般職（高卒）【事務】 経理補給部補給課勤務】



## ☆お問い合わせ先☆

第七管区海上保安本部 総務部 人事課

〒801-8507 北九州市門司区西海岸 1-3-10

Tel 093-321-2931（代表） <http://www.kaiho.mlit.go.jp/O7kanku/>

お気軽にお問い合わせください♪





# 海上保安庁 第十管区海上保安本部



## 海上保安庁の任務

海上保安庁は、「海上の安全及び治安の確保を図ること」を任務として、広大な「海」を舞台に、国内外の関係機関等とも連携・協力体制の強化を図りつつ、海難救助、治安の確保、海洋環境の保全、災害への対応、船舶交通の安全の確保、海洋調査、海洋情報の収集・管理・提供等の多種多様な業務を行っています。

## 第十管区海上保安本部所属の職員数

職員約1000名  
(うち、一般職試験からの採用 事務系採用10名・技術系採用5名 (R5.12.1現在))

## 勤務地・転勤・昇任

原則、鹿児島市にある第十管区海上保安本部が勤務地となり、概ね3年間周期で第十管区海上保安本部内の各セクションに異動となりますが、希望と適正により他管区等へ異動することもあります。昇任については、職員の勤務成績、経験、当該官職に求められる職務遂行能力及び適性を判断して行なわれます。

## 業務内容

### 【事務系区分採用者】

海上保安行政に関する施策の企画・立案や総合調整、広報、職員の人事及び福利厚生などの総務業務や予算の執行、施設や物品等の管理の経理補給業務などに就いてもらいます。

### 【技術系区分採用者】

情報通信システムに関する業務、海上交通の安全や航路標識の管理に関する業務及び物品の調達や建築に関する業務に就いてもらいます。

## 先輩からのメッセージ

### 【R4.4 一般職 (高卒) 事務採用】

私たち海上保安庁で勤務する一般事務職員は、国土交通事務官として採用され、様々な業務を行います。その中でも私は、人事課給与係に所属しており、諸手当の認定、超過勤務や夜間勤務の支給額の算定など、職員が毎月の給料を正しい額で受け取れるようこれらの業務を行っています。一つ一つの業務に様々な決まりや法律があるので、多くの知識を積み重ね、充実した日々を送っています。また、海上保安庁ならではの経験も豊富にあり、新鮮な気持ちで業務に携わることが出来ます。

皆さんも私たちとともに海上保安庁で活躍してみませんか？

(第十管区海上保安本部総務部人事課)



### 【R5.4 一般職 (高卒) 事務採用】

私は、経理補給部経理課で勤務しており、物品の買入や巡視船艇等の修繕などに使用する費用の支払いを担当しています。

海上での業務だけでなく、陸上での業務が円滑に行えるよう施設や物品等の管理は必要不可欠です。そのため、施設や物品等の管理に使用する費用を適切に支払うことが出来るよう会計に係る法律や知識を日々学んでいます。聞きなれない言葉に苦労しましたが、優しい先輩方のおかげで安心して仕事が出来ています。経理補給部は、海上保安すべての業務の支援を行っているため、とてもやりがいのある仕事だと感じています。

皆さんと一緒に働けることを楽しみにしています。

(第十管区海上保安本部経理補給部経理課)

【お問い合わせ先】 第十管区海上保安本部総務部人事課

TEL 099-250-9800 (代表)

【所在地】

〒890-8510 鹿児島県鹿児島市東郡元町4-1

鹿児島第2地方合同庁舎





# 環境省 九州地方環境事務所

## ◆業務概要◆

九州地方環境事務所は、環境省の地方支分部局の一つで、福岡県、佐賀県、長崎県、熊本県、大分県、宮崎県、鹿児島県、沖縄県の8県を管轄している管区機関です。

九州地方環境事務所（地域脱炭素創生室、総務課、資源循環課、環境対策課、国立公園課、自然環境整備課、野生生物課）を熊本市に設置し、那覇市に沖縄奄美自然環境事務所、九州・沖縄地方の管内に国立公園管理事務所及び自然保護官事務所等を設置しています。

関係機関と連携しつつ、脱炭素や地球温暖化対策、廃棄物・リサイクル対策、環境教育・環境保全活動の推進、公害・化学物質対策、自然環境の保全、国立公園等の利用と管理、野生生物の保護管理、自然環境保全のための施設整備など様々な施策を展開しております。（管内定員数 115 名（2022 年度末職員数））

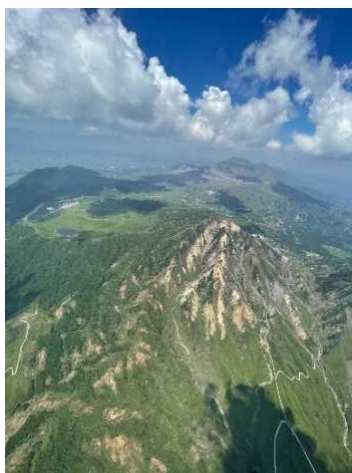

## ◆勤務地・転勤・昇進◆

これまでは環境本省（東京都）で一括採用後、本省のほか他省庁、国立研究開発法人等及び全国8カ所の地方環境事務所への配属・転勤を行っていましたが、令和6年度から当地方環境事務所での採用（地方採用）を行うこととなりました。

地方採用は、一般職（大卒程度）の行政九州及び全ての技術系区分であり、勤務地及び配属先は熊本の地域脱炭素創生室、総務課、資源循環課、環境対策課となります。なお、キャリアパスの観点で、一定期間の本省及び沖縄奄美自然環境事務所等勤務を予定しています。

本人の能力と業績等に応じて、係長級、課長補佐級、企画官・課室長級とステップアップしていきます。

## ◆先輩からのメッセージ◆

九州地方環境事務所（熊本）で、自治体向け脱炭素関係交付金の手続きや自治体からの相談・質問への対応をしています。写真の意見交換会では、準備や司会は大変でしたが、事例紹介や課題共有を通じ自治体の事業推進の後押しができたと思います。また、環境省では、今年度から地方採用も始まり、事務系の職種は、主に熊本勤務のため、豊かな自然と生活環境も良く、働きやすさを感じます。

【2023 年度入省 選考採用（総務課・地域脱炭素創生室併任）】



九州・沖縄交付金担当者意見交換会  
（司会の様子です）



国立公園の管理を通じて、美しい自然を後世まで残したいと思い、環境省に入りました。

現在は、屋久島において、行政機関や住民の方々など多様な主体と連携しながら、国立公園の管理や希少種保全などの仕事をしています。現場に出て、自然や人と関わりながら仕事がしたいと考えている方におすすめです！

【2022 年度入省 一般職（大卒）林学】

## ◆所在地◆

〒860-0047 熊本県熊本市西区春日 2-10-1 熊本地方合同庁舎 B 棟 4 階

九州地方環境事務所ホームページ：<http://kyushu.env.go.jp/>

採用手続きに関する問い合わせ（環境省採用情報）：<http://www.env.go.jp/guide/saiyo/>



# 守りたい人がいる 陸上自衛隊



## 皆さん、知っていましたか!?

陸上自衛隊には私たち防衛事務官や防衛技官が国家公務員として勤務しているんです。

※九州地区には、行政職(一)事務系約400名、同技術系約100名が勤務中です。(令和5年11月末現在)

事務官

技官

事務官



### こんな仕事をしています。

事務官は主に総務・人事・会計・厚生・補給などの一般事務を、技官は施設整備・建築設計・システム維持などの専門的知識・技術を要する仕事を担当します。これらの仕事を通じ、自衛官と力を合わせて陸上防衛力の一役を担うという重要な仕事を行っています。

※自衛官のような戦闘訓練をすることはありません。



### このような勤務地で働きます。

各種採用試験に合格された場合は、当該地域に所在する陸上自衛隊の駐屯地・地方協力本部・病院などに採用されます。九州地区には約40カ所の勤務地があります。皆さんが生まれ育った九州各地で国防に携わることができます。



### 転勤により、視野を広げることができます。

基本的に3年サイクルで転勤します。毎年本人に対して意向調査を実施しますので、希望を伝えることができます。ただし、組織の要望や欠員発生状況などにより、必ずしも希望が叶うとは限りませんが、あなたにあった勤務地や仕事がきっと見つかるはずです!!

## ☆☆☆ 先輩の声 ☆☆☆

私は現在、対馬警備隊後方支援隊営繕班(対馬駐屯地)で工事企画係を担当しています。主に、施設の維持・管理に必要な修理・点検役務の仕様書を作成したりしています。職場環境はとても良く、事務官・技官をはじめ、自衛官の方々もとても優しく、毎日楽しく勤務しております。また、入省後すぐに東京の小平学校に入校しましたが、そこで出会った同期との絆は強固なものであり、日々の業務を行う上でも相談をしたりする等、大きな励み、力となっており、安心して勤務できる魅力溢れる職場だと感じています。

対馬警備隊後方支援隊営繕班工事企画係員(長崎県対馬市)一般職(高卒)・技術(土木) 令和5年採用

キャリアパス



●省内他機関への異動や、本省内部部局で勤務する可能性もあります。

●陸上自衛隊が保有する各種学校において職務に必要なスキルを身につけることができます。

本省(内部部局:東京都)で働くチャンスも!!



業務内容や勤務地に関するご質問などお気軽にお問い合わせ下さい。

防衛省陸上自衛隊西部方面総監部人事部職員人事担当

〒862-0901 熊本県熊本市東区東町1-1-1 ☎代表096-368-5111(内線2313)

<https://www.mod.go.jp/j/saiyou/>

防衛事務官の先輩が対応します。



# 海上自衛隊

## Japan Maritime Self Defense Force



— 我が国の特性を踏まえ周辺海域を守る —

### 海上自衛隊では自衛官以外も勤務しています！

海上自衛隊では、約3,000人の防衛事務官や防衛技官等が事務や技術の業務に従事しています。そのうち約900名は女性であり、ワークライフバランス（仕事と生活の調和）制度も充実しています。

### 事務官等の役割について

艦艇や航空機を運用し、有効に任務ができるよう、各種事務あるいは技術分野で後方支援分野に従事し、海上自衛隊の任務遂行に貢献しています。

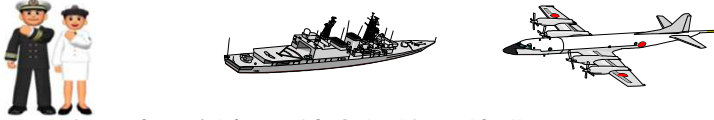

自衛官：艦艇・航空機等の装備を運用

### 防衛事務官

総務 人事 厚生 経理 補給 賠償 法務

若年時は複数の業種を経験し、その後は各業種に別れて業務を行います。

### 防衛技官

艦船 武器 艦船 航空 施設

1つの業種で勤務を続け、その道のプロとなるべく勤務します。

### 事務官等の新領域業務

上図の業務以外にも新領域と呼ばれる「宇宙分野」「サイバー分野」「電磁波分野」の3つの分野で事務官及び技官の活躍の場が広がっています。

### 事務官等の業務

海上自衛隊公式YOUTUBEチャンネル上に、職員のインタビューを交えた業務紹介の動画を公開しています。「海自 事務官等」と検索もしくは右側QRコードから是非ご覧ください。



### 採用実績及び予定

	令和4年度※	令和5年度※※
大卒(行政)	6名(2名)	6名
大卒(技術)	1名(1名)	5名
高卒(事務)	3名(1名)	3名
高卒(技術)	3名(0名)	3名

※令和4年度の()内の数字は採用者数の内の女性の人数です。  
※※令和5年度については採用を予定していた人数です。

### ●採用後の処遇

他省庁の職員と同様の勤務形態、給与等です。自衛官が行う戦闘訓練等はありません。

### ●勤務地・転勤

採用は九州地区所在部隊です。基本的には希望する各ブロック単位での人事管理となり、九州管内での異動のほか、本人の希望や組織のニーズにより全国各地で勤務することも可能です。また、省内他機関への異動や、本省で勤務する機会もあります。(大卒程度技術系は全国採用になります。)

### ●勤務環境

海上自衛隊の事務官等は、自衛官と一緒に勤務することがほとんどです。そのため、上司や部下が自衛官ということもあります。なお、デスクワークがほとんどで艦艇等で勤務することはありません。

### 先輩の声(事務官)



令和5年入省 一般職(大卒) 行政  
鹿屋航空基地隊本部総務班

鹿屋航空基地隊で自衛官の人事業務を担当しています。自衛官も事務官も気さくで優しい方が多く、働きやすい職場です。研修では全国の同期と知り合うことができ、研修後も心強い存在となります。皆さんも海上自衛隊と一緒に働きませんか。

### 先輩の声(技官)



令和5年入省 一般職(大卒) 技術  
(デジタル・電気・電子)  
佐世保造修補給所武器部 通信電子科

私は、護衛艦等に搭載されている通信機器の検査や修理に関する役務の発注や監督業務を行い、10隻以上の護衛艦等を担当しています。国防に必要な不可欠な装備品の故障等が発生すると護衛艦等の任務影響がでることから、その対応には非常にやりがいを感じています。

自衛官も技官も分け隔てなく楽しい職場ですので、一緒に働いてみませんか。

《問い合わせ先》 佐世保地方総監部 管理部 人事課 職員人事管理室  
〒857-8567 長崎県佐世保市平瀬町18番地 TEL(0956)23-7111 内3591  
佐世保地方隊ホームページ <https://www.mod.go.jp/msdf/sasebo/>

お気軽にお問い合わせ下さい





Japan Air Self-Defense Force

# 航空自衛隊

日本の空と宇宙を守り抜く。



航空自衛隊は自衛官だけの組織ではありません。人事や厚生などの行政事務に従事する**事務官**、技術的な業務に従事する**技官**が、全国で約2,800名（九州地区では約220名）活躍しています！

## 業務内容（事務官）



### 人事

隊員の採用、退職や異動、昇給、昇格、懲戒業務等



### 厚生

隊員の福利厚生業務、共済組合に関する業務等



### 会計

予算、契約業務、会計監査、隊員の給与、旅費等



### 補給

航空機、レーダー等を構成する各種部品の必要量の算定、在庫統制、出納・保管業務等



### 調達

航空機、レーダー等を構成する各種部品の原価計算、契約、調達物品の監督・検査業務等



### 法務

訴訟対応、損害賠償処理、空白の運用に関し発生する法律問題への対応、法規審査等

## 業務内容（技官）



### 技術

装備品等の新規製造や改修等の契約において、仕様（機能、性能等）書の作成等



### 補給

装備品を構成する各種部品の必要量の算定、在庫統制、出納・保管業務等

航空機のシステムに関する業務や、新領域である宇宙やサイバーに係わる業務に就くこともあります。

## 勤務地、転勤及び昇任

おおむね2～3年のサイクルで人事異動がありますが、防衛省ではブロック型人事管理を行っているため、転勤する場合でも九州内が基本となります。ただし、本人の希望や能力・適性を考慮して勤務地や職務を決定するため、九州以外の地区への異動が行われることもあります。また、中央機関で勤務し自分の能力を高めることも可能です。

## 研修制度

採用後は、航空自衛隊の一員として勤務していくために、たくさんの研修が用意されています。航空自衛隊には、段階的な研修の機会があり、「職務をするうえで必要な知識」を修得することができます。

## 先輩メッセージ

所属：第5航空団司令部人事部  
採用年度：平成28年度  
一般職高卒(事務)  
業務内容：人事



私は現在、宮崎県の新田原基地にありますが第5航空団で人事業務を担当しています。人事業務の中には、隊員の生活に直接関係する強い責任を伴う重要な業務もあります。始めはわからないこともたくさんありましたが、自衛官や事務官等の上司や同僚の協力を得て、一つ一つの業務をやり遂げることに日々、やりがいを感じています。皆さんも航空自衛隊と一緒に働いてみませんか。

## お問い合わせ先

航空幕僚監部 人事教育部 補任課 職員人事管理室 採用係  
〒162-8804 東京都新宿区市谷本村町5番1号  
TEL:03-3268-3111(内線60278)

空自採用  
パンフレット



防衛省採用  
(X)







## 九州防衛局の役割

九州防衛局は自衛隊及び在日米軍が使用する防衛施設の整備・管理、安定的な使用の確保、防衛施設周辺住民の生活福祉向上、地域住民と在日米軍との交流行事の実施など、幅広い業務を行い、国民と自衛隊及び在日米軍との架け橋となっています。

※2023年11月末現在の職員数  
事務系約200名、技術系約210名

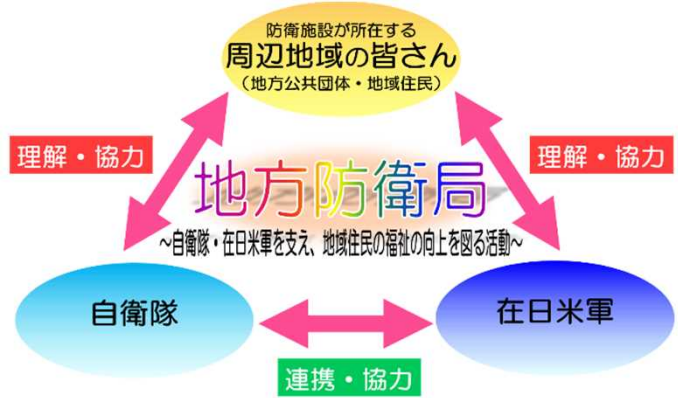

## 業務内容

- ①防衛政策についての理解を得るための情報提供や説明の実施(地方協力確保事務)
- ②自衛隊や在日米軍が使用する防衛施設の建設
- ③防衛施設用地の取得・管理
- ④防衛施設周辺における対策事業や訓練に伴う損失に対する補償など

### 地方協力確保事務



日米交流事業 防衛問題セミナー

### 防衛施設の建設工事



海自棧橋 空自滑走路

### 防衛施設周辺における対策事業



道路改修事業

## 人事管理

おおむね2～3年のサイクルで人事異動がありますが、転勤する場合でも九州内が基本となります。ただし、組織の要望や本人の能力・適性を考慮して勤務地や職務を決定するため、九州以外の地区への異動が行われることもあります。また、中央機関で勤務し自分の能力を高めることも可能です。

## 九州防衛局の組織

九州防衛局、長崎防衛支局、熊本防衛支局  
佐世保防衛事務所、別府防衛事務所、宮崎防衛事務所、鹿児島防衛事務所

## 先輩からのメッセージ

防衛省・自衛隊の各種政策の円滑で効果的な実施のためには、地域の方々のご理解・ご協力が不可欠です。私が所属している企画部地方調整課地方協力確保室では、広く防衛政策や自衛隊の各種活動について理解を得るため、防衛白書の説明や防衛問題セミナーを開催しています。どのようにすれば地域の方々にご理解いただけるのか、日々悩みながら楽しく業務を行っています。

防衛局では、業務を通じて多くの方や機関と関わりあうことができ、ここでしか経験できないことがたくさんあります。みなさんと一緒に働ける日を楽しみにしています。



R5一般職(大卒)行政

### 【問い合わせ先】

防衛省九州防衛局 総務部総務課人事係  
〒812-0013 福岡県福岡市博多区博多駅東2丁目10番7号 福岡第2合同庁舎  
TEL:(092)483-8815  
九州防衛局ホームページ <https://www.mod.go.jp/rdb/kyushu/>



九州防衛局HP



防衛省採用情報

確かな技術力による科学的検査・分析により、食の安全と消費者の信頼の確保に貢献します。

農業  
生産

### 肥料 農業生産力の維持推進と安全のために

公定規格への適合性の調査、保証された成分や有害物質などの分析・鑑定

### 農薬 科学的評価に基づく農薬登録の拠点

使用時の安全性、薬効、作物中の残留や環境への影響などの審査、試験施設の調査

### 飼料 安全な畜産物の安定した生産のために

有害物質などの分析・鑑定、製造規範への適合確認、BSE発生防止のための検査

加工・  
流通・  
販売

### JAS JAS制度の推進と信頼性確保のために

JAS原案作成のサポート、登録認証機関への立入検査、JAS製品の確認試験

### 食品表示 科学的検査や立入検査で食品表示を監視

DNA分析、元素分析等で原産地、品種等を確認。疑義を検知したら製造工場等に立入検査

### その他

有害物質のリスク管理（分析調査）、検査・分析手法の研究、海外での調査

組織：本部（さいたま、小平、横浜）及び地域（札幌、仙台、名古屋、神戸、福岡）で業務を管轄。福岡センターは山口県、九州7県及び沖縄県を管轄。

職員構成：FAMIC職員全体 631名（216名）（令和5年4月1日現在）  
子育て等のプライベートと仕事が両立しやすい職場です。



#### 【採用状況】

区分	R元年度	R2年度	R3年度	R4年度	R5年度（※）
農学	9名（3）	7名（5）	7名（4）	2名（2）	10名（7）
化学	3名（2）	4名（2）	5名（3）	3名（2）	4名（3）
林学	—	1名（1）	—	—	1名（1）

\* 括弧内は女性の人数（内数）

（※）R5.12.1現在

身分は国家公務員です。本部及び各地域へ全国規模の組織内異動、農林水産省、地方農政局、農林水産省所管の独立行政法人への異動があります。

先輩からのメッセージ：私は規格検査課に所属し、JASの信頼性確保のため、登録認証機関の調査やJAS製品の分析を行っています。和やかな職場で、先輩方に丁寧なご指導をいただきながら、知識と経験を身につけています。暮らしに身近な「食」の安全・安心に貢献でき、日々やりがいを感じています。（R5福岡センター採用 化学）

【問い合わせ先】

〒813-0044 福岡市東区千早3-11-15

福岡センター 業務管理課 TEL 050-3797-1918

（JR千早駅・西鉄千早駅より徒歩約10分）

HPアドレス <http://www.famic.go.jp/>



来たれ！科学分析、研究、立入調査、国家行政に興味ある若者

# nite

National Institute of Technology and Evaluation  
独立行政法人 製品評価技術基盤機構

## NITEは5つの技術分野 で国民の生活を支えています



消費生活用製品  
製品安全  
分野

製品事故の原因を調査し、  
再発防止や未然防止に貢献



化学物質  
化学物質管理  
分野

化学物質のリスク評価や情報提供  
により、安全で便利な生活に貢献



新技術  
国際評価技術  
分野

大型蓄電池の安全性や性能の  
試験等により新技術の発展に貢献



微生物など  
バイオテクノロジー  
分野

微生物の菌株や遺伝子等の情報を  
提供してバイオ産業の発展に貢献



試験所、  
校正事業者  
適合性認定  
分野

試験所の能力等を審査し、製品の  
性能や安全性等の確保に貢献

## NITE(ナイト)とは

経済産業省所管の独立行政法人です。  
製品事故の調査から蓄電池の試験まで、様々な業務を行っています。  
あなたの気になる業務が必ずあるはず！

nite 紹介動画



### 【職員数】

約420名 8割以上が技術系職員(2023年4月時点)

### 【勤務地・転勤・昇進】

全国での採用・配属を行っています。国に準じて昇進等をします。

### 【先輩からのメッセージ】



2017年採用  
化学区分  
国際評価技術  
分野所属

NITEでは日本経済、日本企業の発展の  
ために最前線で活躍できます。

公私ともに充実できる環境が  
整った職場だと思います。



2015年採用  
化学区分  
バイオテクノロジー分野所属

### 【お問い合わせ先】

独立行政法人製品評価技術基盤機構[NITE]  
〒151-0066 東京都渋谷区西原2丁目49番10号  
企画管理部 人事企画課 採用担当  
Tel: 03-3481-0952 mail: saiyou@nite.go.jp



独立行政法人

# 駐留軍等労働者 労務管理機構

佐世保支部

駐留軍等労働者労務管理機構（エルモ）は、日米安全保障条約等によって義務とされている在日米軍への労務提供や、駐留軍等労働者に対するより質の高いサービスを提供することを目的としており、全国の在日米軍基地で働く駐留軍等労働者の雇入れ、労務管理、給与、福利厚生に関する業務を行っています。全国の米軍基地に勤務する約26,000名の駐留軍等労働者のうち、長崎県内の駐留軍等労働者約1,800名については、佐世保支部（長崎県佐世保市）が担当しています。

## 勤務地・転勤・昇進について

採用後の勤務地は原則として佐世保支部となり、上記の業務に携わりますが、その後、2~3年毎に佐世保支部内のほか本部・各支部へ人事異動し、経験年数や勤務実績に応じて昇進します。また、人事交流で防衛省に出向する場合があります。

## 先輩職員より

私は、令和5年4月に佐世保支部にて採用され、在日米軍従業員の労務管理として、人事措置の処置や労務要求書など米軍から送られてくる文書の翻訳などを行っています。

最近では、防衛省九州防衛局の職員の方々と共に、米軍主催のイベントに参加し、在日米軍従業員の募集活動を行いました。様々な仕事に関わらせていただいて、日々やりがいを感じながら業務に努めています。

エルモは、日々の忙しい業務の中にあっても、休暇を取得しやすい職場環境でプライベートの予定も組みやすく、ワークライフバランスが充実している職場だと感じています。

エルモに少しでも興味がある方はぜひお越しください。皆様と一緒に働くことを楽しみにしています。



（令和5年度 一般職（大卒）行政九州採用）



www.lmo.go.jp X(旧Twitter)

職員数：約280名（佐世保支部：16名）（令和5年11月現在）

組織：本部（東京都港区）のほか、全国に8支部1分室

本部 〒108-0073 東京都港区三田3-13-12 三田MTビル6階

総務部総務課人事係 ☎ 03-5730-2163

佐世保支部 〒857-0056 長崎県佐世保市平瀬町3-1

管理課総務経理係 ☎ 0956-23-7191

# 技術系職員から のメッセージ



近年の科学技術の発展にはめざましいものがあり、私たちの生活を豊かにしてきました。これからの日本をさらに豊かなものとしていくためには、また、複雑・高度化した行政課題に対応していくためには、理工農学系の専門知識を生かして、課題を発見し、解決していける人材が不可欠です。

人事院では、理工農学系の様々な専門分野に応じて、一般職試験（大卒程度）において9区分※の試験を行っています。

一般職試験の採用者は、現場の最前線を担うスペシャリスト等として、それぞれの専門知識を生かして社会に貢献し、日本や世界で活躍しています。

※ デジタル・電気・電子、機械、土木、建築、物理、化学、農学、農業農村工学、林学

この「技術系職員からのメッセージ」では、技術系職員がどのような仕事をし、どのように活躍しているかを具体的に紹介しています。もちろん、ここで紹介されている内容は、国家公務員の仕事のほんの一部でしかありません。

「この区分では、こんな仕事もしていたのか。」と少しでも興味を持っていただけたら、幸いです。そして、興味を持った行政機関のホームページを見たり、説明会に参加したりしてみてください。きっと新しい発見があるはずです。専門技術・知識を持ったあなたを我が国は求めています。

このパンフレットが皆さんの職業選択にとって、よいきっかけとなることを願っています。

## 目次

デジタル・電気・電子…	53	化学	……………	58
機械	……………	農学	……………	59
土木	……………	農業農村工学	………	60
建築	……………	林学	……………	61
物理	……………			

## <試験の区分（デジタル・電気・電子）>

### 九州管区警察局佐賀県情報通信部情報技術解析課 令和2年度採用



#### 【1日の仕事の流れ】

##### 8：30 出勤

メールのチェック。仕事の優先順位について上司と相談して1日のスタートです。

##### 9：00 ミーティング

課内各係の本日の予定を確認し、上司から指示を受けます。

##### 9：30 解析要請の受付

捜査員と解析に関する打ち合わせを行い、厳重な管理の下、証拠品を保管します。

##### 10：00 解析作業

証拠品の解析を行います。解析にかかる日数については、2日、3日で終わるものから数週間かかるものまで様々です。

##### 12：00 昼休み

昼食は弁当を持参していますが、弁当を購入したり、外で食べることもあります。

##### 13：00 解析作業

午前引き続き解析作業を実施します。

##### 16：00 報告書の作成

解析が終わると、解析結果をまとめた報告書を作成します。

##### 17：15 退庁

突発的な事案がないときは定時で帰るようにしています。

#### ① 現在はどうのような仕事をされていますか？

事件捜査で押収したパソコンやスマートフォンといった電子機器の解析業務を行っています。

また、捜索・差押え現場に同行し、警察官に対する技術的なサポートを行うこともあります。

#### ② 大学で専攻したことがどのように生かされていますか？

大学では電気電子工学を専攻し、電子・電気回路や電力について学びました。情報技術解析課の業務では、様々な電子機器に触れる機会もあるため、大学で得た知識が解析業務に従事する上で助けになっています。

#### ③ どのような仕事が印象に残っていますか？

日々の解析業務が印象に残っています。様々なアプリやOS、ファイルシステムなど解析に必要となる知識はとて多いです。そのような困難な解析において、同僚や先輩方と相談しながら要請されたデータの抽出に成功し、解析結果を警察官に返却するときに感謝の言葉を頂くと大きな達成感を感じます。また、自身の能力向上にもつながるため、やりがいを感じることができます。

#### ④ 国家公務員志望者へのメッセージをお願いします！

警察庁の一般職技術系職員は、警察官を技術面からサポートすることで、国民の安心・安全を守るやりがいのある仕事です。通信、電気・電子、解析など業務の幅も広く自分にあつた分野を探すこともできます。また、専門的な知識が無くても、研修制度が充実しているため、業務に必要な知識や技術は職場に入ってから身につけることもできます。

技術で第一線の警察活動をサポートしたいと感じた皆さんと共に仕事ができる日を楽しみにしています。

## <試験の区分（機械）>

### 九州運輸局熊本運輸支局整備部門 令和4年度採用



#### 【1日の仕事の流れ】

##### 8:30 出勤

メールのチェック。仕事の優先順位について上司と相談して1日のスタートです。

##### 9:00 窓口業務開始

ユーザー車検の受付や、民間の車検場の持ち込む書類の審査を行います。運行管理者や整備管理者の選任・解任の申請があれば、書類を審査したりもしています。

##### 12:00 昼休み

自席で食べることが多いですが、同僚と週に1度は外に出るようにしています。

##### 13:00 窓口業務開始

午前と同様に、書類の審査、電話対応などを行います。

##### 16:00 担当業務

窓口が落ち着き、締め作業が終わり次第担当業務を行います。  
仕事は溜め込まないよう、その日着た書類はできるだけ当日に処理をするように心がけています。

##### 17:15 退庁

急ぎの案件がないときはできるだけ早めに帰るようにしています。

#### ① 現在はどのような仕事をされていますか？

現在は主に、継続検査の窓口で、ユーザー車検や民間の車検場の持ち込む書類の審査を行っています。

その他、担当業務として運行管理者の資格者証の申請業務や整備管理者・運行管理者の選任・解任の管理を行っています。また、旅費の管理も行っております。

#### ② 大学で専攻したことがどのように活かされていますか？

主に窓口業務を担当しており、大学で専攻して学んでいたことを直接仕事に活かす場面には巡りあっていません。今後、担当業務が変わった際には、自動車の構造装置の強度検討等で機械工学の知識が活かせる場面がありそうです。

#### ③ どのような仕事が印象に残っていますか？

街で、仕事で携わった事業者さんの自動車を見かけることがあります。その際、届け出などの必要な手続きの一端を担ったことでその事業者さんが仕事を継続できていること、手続きに遅れが生じては事業者さんの経済活動に支障が出ることなど責任の重さを実感しました。今自分のやっていることの必要性を深く実感することができたことがとても印象に残っています。

#### ④ 国家公務員志望者へのメッセージをお願いします！

国家公務員は社会にとって秩序を守るためにはなくてはならない存在です。そのためには民間と違い利益を最善としない仕事ができるのはここだけです。是非みなさんも一緒に働きましょう。



## <試験の区分（土木）>

九州地方整備局 福岡国道事務所 福岡維持出張所 令和3年度採用

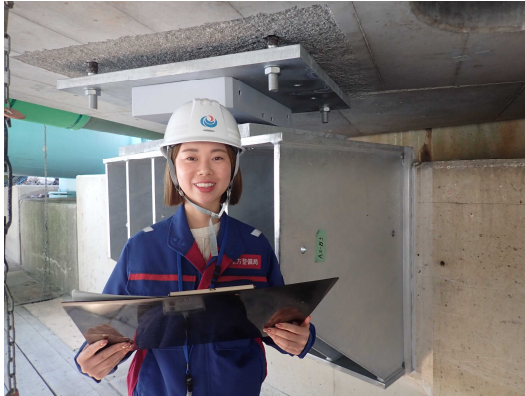

### 【1日の仕事の流れ】

#### 8：30 出勤

メールのチェック。仕事の優先順位について上司と相談して1日のスタートです。

#### 9：00 資料の作成

打ち合わせ、工事関係の資料の作成をします。

#### 12：00 昼休み

#### 13：00 現地調査

私は積極的に現地に足を運ぶようにしています。現地に行くと、周りの地形、交通量、支障物件等の図面では把握できない懸念事項や課題を発見できます。また、施工中の工事現場では、施工方法などを自分の目で見ることができ、技術力向上に繋がります。

#### 16：00 現地調査のまとめ

現地調査にて発見した懸念事項や課題をとりまとめ、上司に報告し、今後の方針を決め、工事が円滑に進むように調整します。

#### 17：15 退庁

急ぎの案件がないときはできるだけ早めに帰るようにしています。仕事とプライベートを両立することで仕事のモチベーションにも繋がりととても大事だと思います。

### ① 現在はどうのような仕事をされていますか？

国道3号、201号における維持・修繕工事の監督や関係市町村・支障物件・警察協議等の関係機関との調整、建設機械の管理等の業務を実施しています。主な業務として、工事発注や施工時の懸念事項などの調整を行っています。また、台風や地震等の際には、応急復旧や被災状況調査なども行います。

### ② 大学で専攻したことがどのように活かされていますか？

工事の計画・設計をする上で、構造設計における安全率の考え方、施工箇所における土質や地盤条件等の幅広い知識が必要であり、大学で学んだことがとても活用されています。また、私はコンクリート構造物の研究室に所属していましたが、行った研究は、現業務を進める上でも経験値として、とても役に立っています。

### ③ どうのような仕事が印象に残っていますか？

2023年7月の大雨で防災体制に入りました。自分が体制に入り、街中で発生している危険事項に対して災害が発生しないよう維持業者に対応の指示等をしたことで、私たちの仕事の重大さ、仕事のやりがいをととても実感しました。今後も同じように地域に貢献できるよう業務に取り組んでいきます。

### ④ 国家公務員志望者へのメッセージをお願いします！

入省前は、黙々とデスクワークを行うイメージがありましたが、実際は、現場を確認して上司や同僚と一緒に、安全で快適に利用できるよう道路の維持管理に最善を尽くしています。意見交換が活発な、明るい職場で是非一緒に働きましょう。

## <試験の区分（建築）>

### 九州防衛局建築課 令和2年度採用



#### 【1日の仕事の流れ】

##### 8:30 出勤

メールのチェック。仕事の優先順位について上司と相談して1日のスタートです。

##### 9:00 工事資料の整理

現在稼働中の工事現場からの日々の報告資料を整理し、担当者へ共有します。

##### 10:00 監督・発注業務

担当事案の書類チェックや質疑対応等と並行で、新規発注事案の費用を算出したり図面の整合をチェックしたりします。

##### 12:00 昼休み

自席で食べる人が多いですが、同僚とたまには外で食べることもあります。

##### 13:00 監督業務・打合せ

工事現場から共有される明日の作業予定について確認します。

業者や担当者との打合せを適時実施し、今後のスケジュールについて協議します。

##### 15:00 監督業務など

午前に引き続き担当業務の作業に着手し、定時に明日やることを組み立てます。

##### 17:15 退庁

急ぎの案件がないときはできるだけ早めに帰るようにしています。

今年は一級建築士の取得に向けて、勉強時間を確保しています。

#### ① 現在どのような仕事をされていますか？

当局で発注する建築工事や設計、及び地質調査にかかわる発注業務と監督業務のほか、建築課内の取りまとめや行政文書の情報開示対応等、多岐に渡ります。

特に大型の事業においては、本省の職員や他省庁の機関とも連携しながら業務を遂行しています。

#### ② 大学で専攻したことがどのように活かされていますか？

建築学を専攻しており、環境・構造の計算問題や法規の講義が得意で特に注力していました。

公共建築を造るうえでは、あらゆる事象に対して根拠材料が強く求められますので、悩んだり躓いたりすることも多々あります。ですが、大学で育んだ建築に関わる知識や公式、法令等を丁寧に扱う粘り強さを武器に前向きに取り組んでいます。

#### ③ どのような仕事が印象に残っていますか？

自衛隊施設を何もない状態から建設する仕事に携わる中で、何棟もの大きささまざまな用途の建築物について自治体への申請手続きを任せられ、計画通りに事業を進めるために自治体や設計者との間に入り調整することで日々のスケジュール管理とコミュニケーションの重要性を強く実感しました。

#### ④ 国家公務員志望者へのメッセージをお願いします！

建築系の公務員は民間の建設会社から転職された方など、様々な経歴の方が多く居ます。

秩序を重んじつつも個性的で活発なメンバーが多く、困ったときは周囲が心強い味方となってくれます。

多様な価値観や知見を持つ職員とスクラムを組み、防衛省ならではのスケールの大きな事業を成し遂げることで得られる達成感を、是非とも分ちあえたらと思います。

## <試験の区分（物理）>

### 福岡管区気象台 下関地方気象台 令和4年度採用



#### 【1日の仕事の流れ】

##### 8：30 出勤・引継ぎ

出勤時に観測機器の状態の確認をします。8時30分からは、昨夜から今朝までの気象状況や今後の予想について引継ぎを受けます。

##### 9：10 打ち合わせ

その日の予定や防災対応について、気象台内全体で打ち合わせを行います。

##### 9：30 観測データの確認

適切に観測が行えているか観測データを確認します。誤観測が疑われる場合には、観測機器に異常がないか確認し、必要に応じてデータ修正や障害対応を実施します。また、市町や報道機関、一般の方からの天気に関する問合せの対応を行います。

##### 12：00 昼休み

12時から13時までは昼休みです。

##### 13：00 観測データの確認

午前中と同様に観測データの確認や問い合わせの対応を行います。観測機器の点検の計画や準備、出前講座や防災イベントの準備などの業務も行います。

##### 15：00 打ち合わせ

実況（現在の気象状況）や今後の予想について気象台内で共有し、明日から明後日までの天気について検討します。

##### 17：15 退庁

宿直者（または夜勤者）に引継ぎを行い退庁します。

#### ① 現在はどのような仕事をされていますか？

主に気象観測機器の保守管理や観測データの品質管理を行っています。地方気象台では、風向風速、気温、湿度、降水量、視程などを観測しています。これらのデータは、日々の天気予報や警報・注意報などの防災情報の発表、産業や研究などに利用されており、自然災害の軽減、交通安全の確保、産業の発展などに役立てられます。気象状況を適切に観測し、高質な観測データを提供できるように、定期点検や露場（観測を実施している場所）の環境整備、観測データの確認などを行っています。

#### ② 大学で専攻したことがどのように生かされていますか？

大学では地球科学を専攻し、気象や地震、火山について学んでいました。気象については大気力学が主で天気図の見方や気象現象についての講義はありませんでしたが、基礎となる力学の知識は現象の理解に大きく役立っています。

#### ③ どのような仕事が印象に残っていますか？

やりがいを感じたのは、入庁1年目の大雪対応です。夜勤に入り、警報・気象情報発表の補助を行いました。帰宅時に電車に乗ると、多くの方が大雪・暴風雪に備えた格好をしていて、自分たちの危機感がしっかりと伝わっていると感じました。国民の安全の維持に寄与できていると実感することができました。

#### ④ 国家公務員志望者へのメッセージをお願いします！

国家公務員の仕事は、国民が安心して幸せに暮らせる社会を作ることです。気象庁は特に「防災」という分野で貢献します。責務は重大ですが、その分やりがいを感じられます。

専門的な知識がなくても大丈夫です。みなさんと同じ職場で働ける日を楽しみにしています。

門司税関業務部統括分析官 令和2年度採用



【1日の仕事の流れ】

8:30 出勤

メールの確認。その日の業務について上司と話し合います。必要であれば機器の立ち上げ等の準備を行います。

9:00 分析業務

現場から依頼のあった貨物を分析します。食品の分析が多いですが、不正薬物などの鑑定業務は、急を要するため優先的に処理します。貨物によっては午前中、測定試料の調製だけで終わる場合もあります。

12:15 昼休み

自席で食べることが多いです。ゆっくり過ごして、休息をとります。

13:00 分析業務

引き続き、分析業務を行います。余裕があれば、片付けや、報告書の作成の準備をします。

15:30 報告書作成、片付け

分析が終わったら、データ整理等を行い、分析結果を報告書にまとめます。上司の確認後、分析を依頼した部門へ結果の報告を行います。その後、使用した器具の洗浄や片付けを行います。

17:00 退庁

急ぎの案件がないときは定時で帰ります。基本的に、自分の時間を確保しやすく、プライベートの予定も立てやすい職場だと思います。

① 現在はどのような仕事をされていますか？

門司税関分析部門の業務は、大きく分けて2つあります。

1つ目は不正薬物等の鑑定業務です。海外から持ち込まれたものが、法律で規制されている不正薬物かどうかを分析により鑑定します。

2つ目は輸入貨物の関税率を決定するための分析業務です。輸入申告される貨物の中には、同じ貨物でも、成分やその濃度で関税率が異なるものがあります。正しい関税率を決定するために、化学的に分析を行います。

② 大学で専攻したことがどのように活かされていますか？

大学時代で学んだ化学に関する基礎的な知識が、よく使用する試薬や実験器具、分析機器の扱い方に活かされていると感じます。

また、関税率を決定するための分類の検討にも化学の知識が活かされています。

③ どのような仕事が印象に残っていますか？

大麻と疑われる貨物の鑑定業務が印象に残っています。大麻は、規制する法律や分析法が複雑であり、うまくいかないこともあります。上司と相談し合い、やり遂げた時には達成感と同時に、税関職員として社会に貢献することができたと感じます。

④ 国家公務員志望者へのメッセージをお願いします！

税関職員は幅広い業種があり、自分の知識を生かして、日本の安全・安心な社会の実現に貢献できる職場です。皆さんと一緒に仕事ができることを楽しみにしております！



門司植物防疫所福岡支所福岡空港出張所 令和4年度採用



【1日の仕事の流れ】

8:30 出勤

申請書や関係書類の確認といった検査申請の受付を行います。その他メールチェックなど。

9:00 輸出入検査

輸出入検査。曜日や時間によって忙しさが異なるため、空き時間で申請書整理などの事務作業をします。

12:00 昼休み

私は毎日おにぎり等を作って持っています。お弁当を注文できるので作らなくても大丈夫です。

13:00 輸出入検査

午前に引き続き検査を行います。余裕がある時は、検査で発見された病害虫などを用いて標本作成や顕鏡を行い、同定技術の向上に努めています。

16:00 申請受付

新たな申請が入っていないか確認し、翌日の検査がスムーズに行えるよう準備します。

17:00 退庁

退庁が定時を過ぎることはほとんどありません。

① 現在はどういった仕事をされていますか？

福岡空港において航空貨物の申請受付・検査等を行っています。輸入ではアジアからのランや観葉植物の苗、コロンビア・マレーシアからの切花を、輸出では英国・ドイツ向け野菜、タイ・カンボジア向け生果実などの品目を主に取り扱っています。航空貨物は特に鮮度が重視されるため、丁寧・迅速・正確な検査・同定が要求されます。

② 大学で専攻したことがどのように活かされていますか？

研究で成分分析を行っていたので、ピペット等実験機器の取り扱いには役立っていると思います。私の専攻は昆虫学や植物病理学ではありませんでしたが、研修や日常業務の中で知識や技術を習得できますので、その点は安心していただいても大丈夫です。

③ どのような仕事が印象に残っていますか？

日常業務でいつも感じるのですが、検査の合否判定は大きな責任を伴う任務だと思います（まだ防疫官でない私が判定を行うことはありませんが）。病害虫の発見が国内への侵入を防いでいる一方、不合格となることで消毒や廃棄、返送にかかる労力や費用が、輸出入者の不利益となっていることを現場で目の当たりにするからです。だからこそ、病害虫の知識と合わせて、植物検疫の必要性や制度の背景をきちんと理解することを意識して、日々業務に励んでいます。

④ 国家公務員志望者へのメッセージをお願いします！

植物防疫所の業務内容は多岐にわたり、ここでしか経験できないことも多いです。このパンフレットに留まらず、ぜひ職場の雰囲気や職員の声の声を聴きに、説明会などにいらしてください！

## <試験の区分（農業農村工学）>

### 九州農政局農村振興部設計課 令和5年度採用



#### 【1日の仕事の流れ】

##### 8：30 出勤

メールのチェック。仕事の優先順位を考えて1日のやるべきことを決めます。

##### 9：00 会議の準備

実施する会議（会議室の設営、参加者に配布する資料など）の準備をします。

##### 11：00 会議

会議の参加

##### 12：00 昼休み

上司と外に食べにっています。時には自宅に帰って食べることもあります。

##### 13：00 打合せ

リクルートパンフレットの構成を考えるため、外部と打ち合わせ

##### 15：00 本省からの調査依頼

農地の整備状況や土地改良事業の進行状況を把握するための調査を県に依頼します。県から調査物の問い合わせにも対応しています。

##### 16：00 議事録の作成

午前にあった会議の議事録を作成しています。

##### 17：15 退庁

急ぎの案件がないときはできるだけ早めに帰るようにしています。

#### ① 現在はどうのような仕事をされていますか？

九州管内の土地改良区等が九州農政局に地元の現状や要望を伝えに訪問されるため、会議室の設営や議事録の作成を行っております。

また広報活動も行っており、九州管内の農業農村に関する記事の取りまとめや、リクルートパンフレットを作成しております。

#### ② 大学で専攻したことがどのように生かされていますか？

大学で学んだ用語が直接業務に活かせることは多くはありませんが、卒業論文やレポートで使ったWord、Excel、PowerPointの技術は業務を効率よく進めるうえで役に立ちます。

また、就職活動で意識する言葉遣いは外部の方に説明するうえで重要です。

必要な知識を身に付けるのは業務や研修を受ける中で身に付けていけば十分です！

#### ③ どうのような仕事が印象に残っていますか？

子供向けの「夏休み特別イベント」が印象に残っています。ホームページに掲載するために農村振興部の業務内容をわかりやすく伝えるとともに、ブースの設営では担当者と一緒に定期的に連絡を取り合い、設営のイメージを共有しながら当日まで準備を行ったことが印象に残っています。

#### ④ 国家公務員志望者へのメッセージをお願いします！

九州農政局は技術系だけでなく、行政の方とも一緒に仕事をしています。そのため、多くの人と知り合う中で気が合う仲間を見つけることができます。また研修は他局の方々と一緒に受講することもあるため、九州だけでなく全国の方と関わる機会があります。

最近では若手職員も増えてきていますので、一緒に九州農政局を盛り上げていきましょう！

## <試験の区分（林学）>

### 九州森林管理局 宮崎森林管理署 令和5年度採用

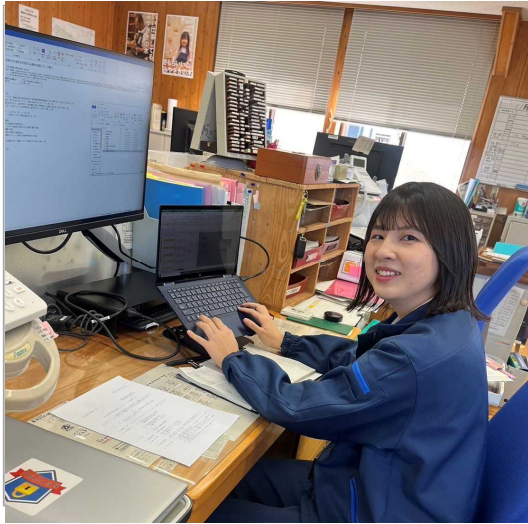

#### 【1日の仕事の流れ】

##### 8：30 出勤

メールのチェック後、その日行わなければならない仕事を上司と確認して一日のスタートです。

##### 9：00 収入事務

入札がある日は、入札会場の準備や入札書の確認など入札の補助業務を行います。  
落札された物件については、収入事務として必要な書類の確認・作成を行っていきます。

##### 12：00 昼休み

宿舎が署の隣にあるので帰ってゆっくりご飯を食べることが多いです。現場に行った際は同僚の方とその地域のご飯屋に行って食べています！

##### 13：00 業務再開

引き続き、署内で収入事務を行います。月の前半は職員の方々が現場に行った際の旅費をチェックします。

##### 17：15 退庁

急な案件がない限り、定時で帰っています。繁華街が近いので、仕事終わりに買い物や食事に出かける等して楽しんでいます。

#### ① 現在はどのような仕事をされていますか？

総務グループで経理を担当しており、国有林内の丸太や立木等の販売に係る収入事務（契約書の作成等）がメインです。その他にも入札の補助や、物品の発注、旅費のチェックといった様々な事務作業も行っています。一見地味な仕事だと思われるかもしれませんが、お金が関わる事業は全て経理を経由します。そのため署でどんな事業が動いているか把握することができ、非常に勉強になります。また、経理の仕事に余裕がある時は、ドローンを使った業務や、国有林と私有地の境界測量などの現場業務に同行させていただいています。

#### ② 大学で専攻したことがどのように活かされていますか？

専攻は森林共生学で、業務の中で出てくる森林関係の専門的な用語が理解できたときは活かされていると感じます。業務で分からないことが出てきても上司の方に質問すると丁寧に説明してくださるので大学で専攻していなくて心配する必要は全くありません。

#### ③ どのような仕事が印象に残っていますか？

九州で問題となっているシカによる苗の食害対策として、シカの侵入防止ネットを地域の住民や大学生と協力して設置したことが特に印象に残っています。森林を次世代へ残すために行っている取り組みを地域の方々へ知っていただく業務に関われたことは良い経験になりました。

#### ④ 国家公務員志望者へのメッセージをお願いします！

木材販売、造林、森林環境教育等、様々な業務があるので、専門性を生かしたい方が活躍できる職場だと思います。また、林学を学んでいなくても現場に出ることが多いので、外に出ることや森林が好きな方にピッタリだと思います！興味を持った方は是非受験してみてください。

## 九州地区主要官庁一覧

令和6年1月末日現在

機関名	〒	所在地	電話番号
◎人事院			
人事院九州事務局	812-0013	福岡市博多区博多駅東2-11-1	092(431)7731
◎公正取引委員会			
公正取引委員会事務総局九州事務所	812-0013	福岡市博多区博多駅東2-10-7	092(431)5881
◎警察庁			
九州管区警察局	812-8573	福岡市博多区東公園7-7	092(622)5000
◎総務省			
九州管区行政評価局	812-0013	福岡市博多区博多駅東2-11-1	092(431)7081
九州総合通信局	860-8795	熊本市西区春日2-10-1	096(326)7809
◎法務省			
福岡高等検察庁	810-0044	福岡市中央区六本松4-2-3	092(734)9005
福岡地方検察庁	810-8651	福岡市中央区六本松4-2-3	092(734)9034
佐賀地方検察庁	840-0833	佐賀市中の小路5-25	0952(22)4188
長崎地方検察庁	850-8560	長崎市万才町9-33	095(822)4260
大分地方検察庁	870-8510	大分市荷揚町7-5	097(534)4103
熊本地方検察庁	860-0078	熊本市中央区京町1-12-11	096(323)9041
鹿児島地方検察庁	892-0816	鹿児島市山下町13-10	099(226)0741
宮崎地方検察庁	880-8566	宮崎市別府町1-1	0985(29)2133
福岡矯正管区	813-0036	福岡市東区若宮5-3-53	092(661)1260
九州地方更生保護委員会	810-0044	福岡市中央区六本松4-2-3	092(761)7781
福岡法務局	810-8513	福岡市中央区舞鶴3-5-25	092(721)4602
佐賀方法務局	840-0041	佐賀市城内2-10-20	0952(26)2473
長崎方法務局	850-8507	長崎市万才町8-16	095(820)5901
大分方法務局	870-8513	大分市荷揚町7-5	097(532)3309
熊本方法務局	862-0971	熊本市中央区大江3-1-53	096(364)2147
鹿児島方法務局	892-8511	鹿児島市山下町13-10	099(219)2100
宮崎方法務局	880-8513	宮崎市別府町1-1	0985(22)5126
◎出入国在留管理庁			
大村入国管理センター	856-0817	大村市古賀島町644-3	0957(52)2121
福岡出入国在留管理局	810-0073	福岡市中央区舞鶴3-5-25	092(717)5420
◎公安調査庁			
九州公安調査局	810-0073	福岡市中央区舞鶴3-5-25	092(721)1845
◎財務省			
九州財務局	860-8585	熊本市西区春日2-10-1	096(353)6351
福岡財務支局	812-0013	福岡市博多区博多駅東2-11-1	092(411)9049
門司税関	801-8511	北九州市門司区西海岸1-3-10	050(3530)8314
長崎税関	850-0862	長崎市出島町1-36	095(828)8621
◎国税庁			
福岡国税局	812-8547	福岡市博多区博多駅東2-11-1	092(411)0031
熊本国税局	860-8603	熊本市西区春日2-10-1	096(354)6171
◎厚生労働省			
福岡検疫所	812-0031	福岡市博多区沖浜町8-1	092(291)4092
国立療養所菊池恵楓園	861-1113	合志市栄3796	096(248)1131
国立療養所星塚敬愛園	893-8502	鹿屋市星塚町4204	0994(49)2500
国立療養所奄美和光園	894-0007	奄美市名瀬和光町1700	0997(52)6311
国立障害者リハビリテーションセンター自立支援局福岡視力障害センター	819-0165	福岡市西区今津4820-1	092(806)1361
国立障害者リハビリテーションセンター自立支援局別府重度障害者センター	874-0904	別府市南荘園町2組	0977(21)0181
九州厚生局	812-0011	福岡市博多区博多駅前3-2-8 住友生命博多ビル	092(707)1115
九州厚生局麻薬取締部	812-0013	福岡市博多区博多駅東2-10-7	092(472)2331



機関名	〒	所在地	電話番号
福岡労働局	812-0013	福岡市博多区博多駅東2-11-1	092(411)4741
佐賀労働局	840-0801	佐賀市駅前中央3-3-20	0952(32)7155
長崎労働局	850-0033	長崎市万才町7-1 TBM長崎ビル	095(801)0020
熊本労働局	860-8514	熊本市西区春日2-10-1	096(211)1701
大分労働局	870-0037	大分市東春日町17-20 大分第2ソフィアプラザビル	097(536)3211
宮崎労働局	880-0805	宮崎市橋通東3-1-22	0985(38)8820
鹿児島労働局	892-8535	鹿児島市山下町13-21	099(223)8275
◎農林水産省			
門司植物防疫所	801-0841	北九州市門司区西海岸1-3-10	093(321)1404
動物検疫所門司支所	801-0841	北九州市門司区西海岸1-3-10	093(321)1116
九州農政局	860-8527	熊本市西区春日2-10-1	096(211)9111
◎林野庁			
九州森林管理局	860-0081	熊本市西区京町本丁2-7	096(328)3500
◎水産庁			
九州漁業調整事務所	812-0031	福岡市博多区沖浜町8-1	092(273)2000
◎経済産業省			
九州経済産業局	812-8546	福岡市博多区博多駅東2-11-1	092(482)5406
九州産業保安監督部	812-0013	福岡市博多区博多駅東2-11-1	092(482)5925
◎国土交通省			
国土地理院九州地方測量部	812-0013	福岡市博多区博多駅東2-11-1	092(411)7881
門司地方海難審判所	801-0841	北九州市門司区西海岸1-3-10	093(331)3721
長崎地方海難審判所	850-0921	長崎市松が枝町7-29	095(821)3538
九州地方整備局	812-0013	福岡市博多区博多駅東2-10-7	092(471)6331
九州運輸局	812-0013	福岡市博多区博多駅東2-11-1	092(472)2313
大阪航空局	540-8559	大阪市中央区大手前3-1-4	06(6937)2704
福岡航空交通管制部	811-0204	福岡市東区大字奈多字小瀬抜1302-17	092(607)7111
◎気象庁			
福岡管区气象台	810-0052	福岡市中央区大濠1-2-36	092(725)3601
◎運輸安全委員会			
運輸安全委員会事務局門司事務所	801-0841	北九州市門司区西海岸1-3-10	093(331)3707
運輸安全委員会事務局長崎事務所	850-0921	長崎市松が枝町7-29	095(821)3537
◎海上保安庁			
第七管区海上保安本部	801-8507	北九州市門司区西海岸1-3-10	093(321)2931
第十管区海上保安本部	890-8510	鹿児島市東郡元町4-1	099(250)9800
◎環境省			
国立水俣病総合研究センター	867-0008	水俣市浜4058-18	0966(63)3111
九州地方環境事務所	860-0047	熊本市西区春日2-10-1	096(322)2400
◎防衛省			
陸上自衛隊西部方面総監部	862-0901	熊本市東区東町1-1-1	096(368)5111
海上自衛隊佐世保地方総監部	857-8567	佐世保市平瀬町18	0956(23)7111
情報本部	162-8806	新宿区市谷本村町5-1	03(3268)3111
九州防衛局	812-0013	福岡市博多区博多駅東2-10-7	092(483)8815

## 九州地区行政執行法人一覧

令和6年1月末日現在

法人名	〒	所在地	電話番号
農林水産消費安全技術センター 福岡センター	813-0044	福岡市東区千早3-11-15	050(3797)1918
製品評価技術基盤機構	151-0066	東京都渋谷区西原2-49-10	03(3481)0952
駐留軍等労働者労務管理機構 佐世保支部	857-0056	佐世保市平瀬町3-1	0956(23)7191