

↓	成果目標①-1の 設定理由 (アウトカム からのつながり)	国家公務員採用試験の実施は、公務組織を支える多様で有為な人材を確保するための基盤であり、また、その適正な実施は公務に対する国民の信頼にも関わることから、各年度に実施するすべての採用試験等を公正かつ円滑・確実に実施することを成果目標とした。						
成果目標及び成果実績 ①-1 (短期アウトカム)	成果目標	定量的な成果指標		単位	令和5年度	令和6年度	令和7年度	目標年度 年度
	活動内容①に掲げる全ての採用試験等の公正かつ円滑・確実な実施	-	成果実績	回	-	-	-	-
			目標値	回	-	-	-	-
			達成度	%	-	-	-	-
成果実績及び目標値の 根拠として用いた 統計・データ名(出典) /定性的なアウトカムに 関する成果実績	令和5年度から7年度までのすべての採用試験及び中途採用者選考試験(就職氷河期世代)において、公正かつ円滑・確実に実施することができた。なお、採用試験改革にも取り組み、試験の新設、試験実施時期の前倒し、試験地の拡大、受験資格年齢の引き下げ等を実施してきている。							
↓	成果目標①-2の 設定理由 (短期アウトカム からのつながり)							
成果目標及び成果実績 ①-2 (中期アウトカム)	成果目標	定量的な成果指標		単位	令和5年度	令和6年度	令和7年度	目標年度 年度
			成果実績					
			目標値					
			達成度	%	-	-	-	-
成果実績及び目標値の 根拠として用いた 統計・データ名(出典) /定性的なアウトカムに 関する成果実績								
↓	成果目標①-3の 設定理由 (長期アウトカム へのつながり)							
成果目標及び成果実績 ①-3 (長期アウトカム)	成果目標	定量的な成果指標		単位	令和5年度	令和6年度	令和7年度	目標最終年度 年度
			成果実績					
			目標値					
			達成度	%	-	-	-	-
成果実績及び目標値の 根拠として用いた 統計・データ名(出典) /定性的なアウトカムに 関する成果実績								
アウトカム設定について の説明	アクティビティ①について定性的なアウトカムを設定している理由							
	本事業は、採用試験を公正かつ円滑・確実に実施することを目標とするものであるため、この成果を反映する定量的な指標を設定することは困難。							
	アクティビティ①についてアウトカムが複数設定できない理由							
	本事業は、各年度ごとに完結する試験の実施に関するものであり、事業終了の予定はないため、段階的なアウトカムの設定にはなじまない。							

事業に関連するKPIが定められている開議決定等	名称	2026年度国家公務員採用試験の施行計画		
	URL	https://www.jinji.go.jp/kouho_houdo/kisya/2412/2025sekoukeikaku_00001.html		
	該当箇所	全体		
事業所管部局による点検・改善				
点検結果	<p>国家公務員採用試験は、情実任用を排し、能力本位により公務を担う優秀な人材を確保するための必要不可欠な事業であり、その公正かつ円滑・確実な実施によって、各府省の需要に応じた多様で有為な人材を供給してきている。この採用試験の実施に際しては、費用対効果を意識し、効率的に実施している。</p> <p>平成24年度から全ての試験でインターネット申込みを実施し、令和5年度以降はインターネット申込み利用者が99%を超えるなど、受験者の利便性の向上と事務の合理化を図っている。</p> <p>また、これまで、試験の新設、試験実施時期の前倒し、試験地の拡大、受験資格年齢の引き下げ等を実施してきており、優秀な人材を確保するための試験の改善を図っている。</p>		目標年度における効果測定に関する評価(令和〇年度実施) 該当なし	
改善の方向性	採用試験の実施に当たっては、試験受付業務等の合理化・効率化、試験係官への人材派遣の活用を拡大を図るなど、費用対効果を意識した効率的な試験業務に努め、事務の合理化やコスト削減を推進する。			
外部有識者の所見				
行政事業レビュー推進チームの所見に至る過程及び所見				
所見を踏まえた改善点/概算要求における反映状況				
備考				
関連する過去のレビューシートの事業番号				
平成23年度	-			
平成24年度	3			
平成25年度	3			
平成26年度	3			
平成27年度	3			
平成28年度	3			
平成29年度	3			
平成30年度	3			
令和元年度	4			
令和2年度	4			
令和3年度	5			
令和4年度	4			
令和5年度	4			
令和6年度	4			
令和7年度	4			

資金の流れ
 (資金の受け取り先が何を
 行っているかについて
 補足する)
 (単位:百万円)

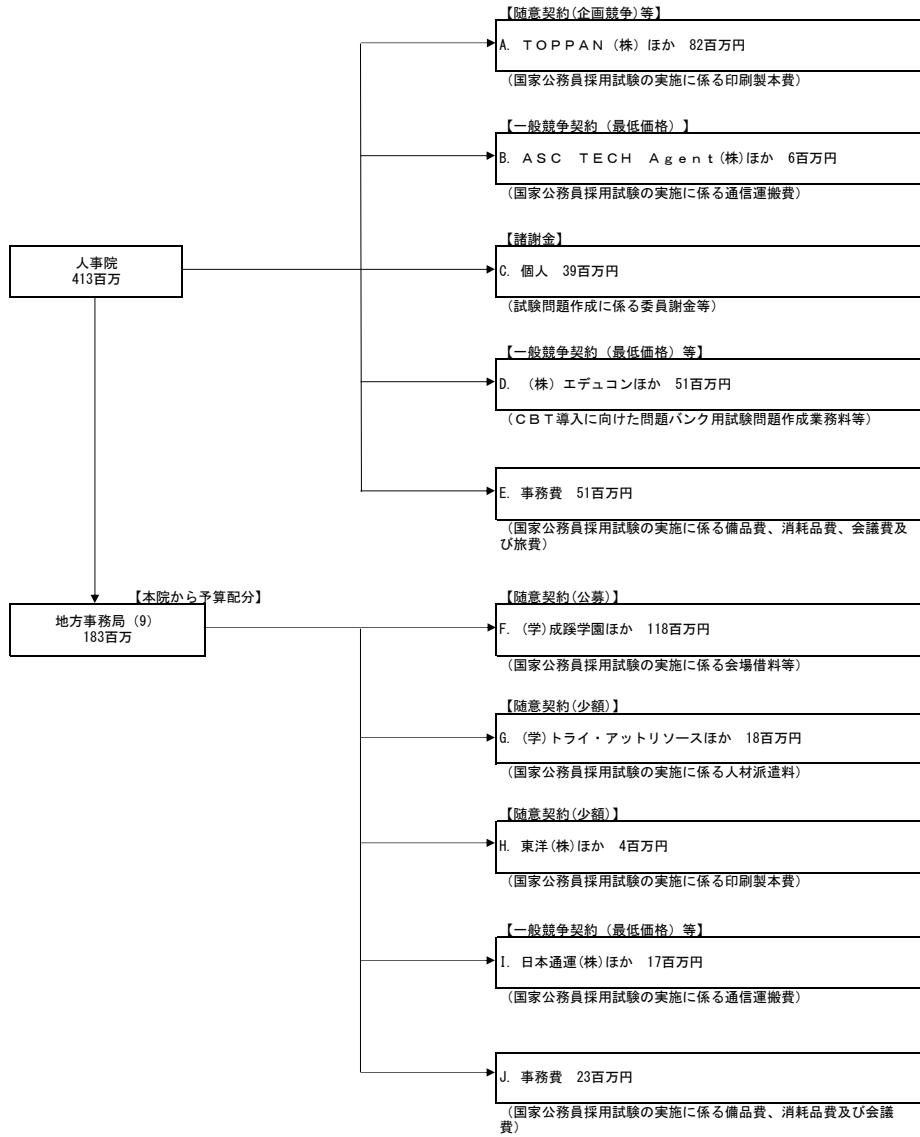

費目・用途
 (「資金の流れ」において
 ブロックごとに最大の金額
 が支出されている者につ
 いて記載する。費目と
 用途の双方で実情が分
 かるように記載)

A. TOPPAN(株)			B. ASC TECH Agent(株)		
費目	用途	金額 (百万円)	費目	用途	金額 (百万円)
印刷製本費	試験問題集の版下作成及び印刷代	76	通信運搬費	試験問題集等の梱包・発送代	5.3
計		76	計		5.3
C.			D.(株)エデュコン		
費目	用途	金額 (百万円)	費目	用途	金額 (百万円)
	※個人のため割愛		雑役務費	問題バンク用試験問題(文章理解等)作成業務料	15.1
計		0	計		15.1
E.			F.(学)成蹊学園		
費目	用途	金額 (百万円)	費目	用途	金額 (百万円)
	※金額が少額のため割愛	8	借料及び損料	国家公務員採用試験に係る会場使用料	7.8
計		8	計		7.8
G.(学)トライ・アットリソース			H. 東洋(株)		
費目	用途	金額 (百万円)	費目	用途	金額 (百万円)
雑役務費	試験係官人材派遣業務料	1.8	印刷製本費	フォトブック印刷製本代	1.8
計		1.8	計		1.8
I. 日本通運(株)			J.		
費目	用途	金額 (百万円)	費目	用途	金額 (百万円)
通信運搬費	国家公務員試験に係る運送料	6.5		※金額が少額のため割愛	
計		6.5	計		0

費目・用途欄についてさらに記載が必要な場合はチェックの上【別紙2】に記載

チェック

支出先上位10者リスト

A.

	支出先	法人番号	業務概要	支出額 (百万円)	契約方式等	入札者数 (応募者数)	落札率	一者応札・一者応募又は競争性のない随意契約となった理由及び改善策(支出額10億円以上) / 落札率が非公開の理由
1	1 TOPPAN(株)	8010501050089	試験問題集の版下作成及び印刷代	76	随意契約(企画競争)	-	-	-
2	1 (株)ワーナー	3040001008060	記述式答案用紙等印刷代	2.3	随意契約(少額)	-	-	-
3	(株)内浦	8010601001198	多肢選択式答案用紙印刷代	1.9	随意契約(少額)	-	-	-
4	(社福)日本点字図書館	9011105000974	点字受験案内作成代等	0.8	随意契約(少額)	-	-	-
5	(株)膳栄社	8010001024865	一般職(大卒)第1次試験試験官・試験補佐官実施事項印刷代	0.4	随意契約(少額)	-	-	-
6	(株)丸井工文社	6010901011444	2024年度「日程広報資料」等印刷代	0.3	随意契約(少額)	-	-	-
7	(株)白橋	1010001046131	性格傾向スケール回答用紙印刷代	0.2	随意契約(少額)	-	-	-

B

	支出先	法人番号	業務概要	支出額 (百万円)	契約方式等	入札者数 (応募者数)	落札率	一者応札・一者応募又は競争性のない随意契約となった理由及び改善策(支出額10億円以上) / 落札率が非公開の理由
1	ASC TECH Agent(株)	8010401115462	試験問題集等の梱包・発送代	5.3	一般競争契約(最低価格)	3	43.4%	-
2	日本郵便(株)	1010001112577	国家公務員試験に係る郵便料	0.8	随意契約(少額)	-	-	-

C

	支出先	法人番号	業務概要	支出額 (百万円)	契約方式等	入札者数 (応募者数)	落札率	一者応札・一者応募又は競争性のない随意契約となった理由及び改善策(支出額10億円以上) / 落札率が非公開の理由
1	個人A		総合職(院卒・大卒)専門試験(多肢選択式)謝金等	0.5	その他	-	-	(諸謝金)
2	個人B		総合職(院卒・大卒)専門試験(多肢選択式)謝金等	0.5	その他	-	-	(諸謝金)
3	個人C		総合職(院卒・大卒)専門試験(多肢選択式)謝金等	0.4	その他	-	-	(諸謝金)
4	個人D		総合職(院卒・大卒)専門試験(多肢選択式)謝金等	0.4	その他	-	-	(諸謝金)
5	個人E		総合職(院卒・大卒)専門試験(多肢選択式)謝金等	0.3	その他	-	-	(諸謝金)
6	個人F		総合職(院卒・大卒)専門試験(多肢選択式)謝金等	0.3	その他	-	-	(諸謝金)
7	個人G		総合職(院卒・大卒)専門試験(多肢選択式)謝金等	0.3	その他	-	-	(諸謝金)
8	個人H		総合職(院卒・大卒)専門試験(多肢選択式)謝金等	0.3	その他	-	-	(諸謝金)
9	個人I		総合職(院卒・大卒)専門試験(多肢選択式)謝金等	0.3	その他	-	-	(諸謝金)
10	個人J		総合職(院卒・大卒)専門試験(多肢選択式)謝金等	0.3	その他	-	-	(諸謝金)

D

	支出先	法人番号	業務概要	支出額 (百万円)	契約方式等	入札者数 (応募者数)	落札率	一者応札・一者応募又は競争性のない随意契約となった理由及び改善策(支出額10億円以上) / 落札率が非公開の理由
1	(株)エデュコン	4010003028422	問題/バンク用試験問題(文章理解等)作成業務料	15.1	一般競争契約(最低価格)	2	100%	-
2	(株)文憲堂	2011101018481	バンク用試験問題(文章理解等)の校正・校閲等業務料	14.2	一般競争契約(最低価格)	2	92.7%	-
3	日本データベース開発(株)	3013301022865	バンク用試験問題(文章理解等)の校正・校閲等業務料	11	随意契約(不落随契)	1	-	-
4	日本情報産業(株)	1011001017799	国家公務員採用試験のCBT導入に向けた設計業務料	9.8	一般競争契約(総合評価)	1	92.7%	-
5	日本エス・エイチ・エル(株)	5011201004057	WEBテスト配信 WebGAB 使用権販売料	1.3	随意契約(少額)	-	-	-

F

	支出先	法人番号	業務概要	支出額 (百万円)	契約方式等	入札者数 (応募者数)	落札率	一者応札・一者応募又は競争性のない随意契約となった理由及び改善策 (支出額10億円以上) / 落札率が非公開の理由
1	(学)成蹊学園	5012405001550	国家公務員採用試験に係る会場使用料	7.8	随意契約 (公募)	-	-	-
2	(株)早稲田大学プロパティマネジメント	7011101026190	国家公務員採用試験に係る会場使用料	7.4	随意契約 (公募)	-	-	-
3	(株)明大サポート	6010001030642	国家公務員採用試験に係る会場使用料	7.4	随意契約 (公募)	-	-	-
4	(株)ティーケーピー	7010001105955	国家公務員採用試験に係る会場使用料	7.5	随意契約 (公募)	-	-	-
5	(学)日本大学	5010005002382	国家公務員採用試験に係る会場使用料	5.2	随意契約 (公募)	-	-	-
6	(学)日本大学	5010005002382	国家公務員採用試験に係る会場使用料	4.8	随意契約 (公募)	-	-	-
7	(学)愛知大学	2180305002151	国家公務員採用試験に係る会場使用料	4.8	随意契約 (公募)	-	-	-
8	(株)武蔵エンタープライズ	5011601014218	国家公務員採用試験に係る会場使用料	4.1	随意契約 (公募)	-	-	-
9	(株)メリノリア	9120001095795	国家公務員採用試験に係る会場使用料	4.1	随意契約 (公募)	-	-	-
10	サンフロンティアスペースマネジメント(株)	1010401144807	国家公務員採用試験に係る会場使用料	3.5	随意契約 (公募)	-	-	-

G

	支出先	法人番号	業務概要	支出額 (百万円)	契約方式等	入札者数 (応募者数)	落札率	一者応札・一者応募又は競争性のない随意契約となった理由及び改善策 (支出額10億円以上) / 落札率が非公開の理由
1	(株)トライ・アットリソース	1010001107536	試験係官人材派遣業務料	1.8	随意契約 (少額)	-	-	-
2	ランスタッド(株)	1010001084148	試験係官人材派遣業務料	1.6	随意契約 (少額)	-	-	-
3	(株)トライ・アットリソース	1010001107536	試験係官人材派遣業務料	1.2	随意契約 (少額)	-	-	-
4	(株)トライ・アットリソース	1010001107536	試験係官人材派遣業務料	1.1	随意契約 (少額)	-	-	-
5	ランスタッド(株)	1010001084148	試験係官人材派遣業務料	1.1	随意契約 (少額)	-	-	-
6	(株)グロップ	6260001002220	試験係官人材派遣業務料	1.1	随意契約 (少額)	-	-	-
7	(株)トライ・アットリソース	1010001107536	試験係官人材派遣業務料	0.9	随意契約 (少額)	-	-	-
8	(株)トライ・アットリソース	1010001107536	試験係官人材派遣業務料	0.8	随意契約 (少額)	-	-	-
9	ランスタッド(株)	1010001084148	試験係官人材派遣業務料	0.7	随意契約 (少額)	-	-	-
10	(株)グロップ	6260001002220	試験係官人材派遣業務料	0.7	随意契約 (少額)	-	-	-

H

	支出先	法人番号	業務概要	支出額 (百万円)	契約方式等	入札者数 (応募者数)	落札率	一者応札・一者応募又は競争性のない随意契約となった理由及び改善策 (支出額10億円以上) / 落札率が非公開の理由
1	東洋(株)	3030001170043	フォトブック印刷製本代(北海道)	1.8	随意契約 (少額)	-	-	-
2	札幌大同印刷(株)	8430001020104	官庁ガイド等作成(北海道)	0.9	随意契約 (少額)	-	-	-
3	関東図書(株)	6030001001757	官庁ガイド作成(関東)	0.6	随意契約 (少額)	-	-	-
4	(社福)共生福祉会	2370005001459	官庁ガイド作成(東北)	0.4	随意契約 (少額)	-	-	-
5	(株)あすなろ印刷	9340001006697	官庁ガイド作成(九州)	0.3	随意契約 (少額)	-	-	-
6	(株)ユキ印刷工業	3180301027408	官庁ガイド作成(九州)	0.2	随意契約 (少額)	-	-	-
7	(株)ワーナー	3040001008060	試験事務用品印刷代	0.1	随意契約 (少額)	-	-	-

