

1 沖縄事務所管内における一般職国家公務員の在職状況

(単位：人)

府省名	給 与 法 適 用 職 員																	任期付 職員	行政 執行 法人	検察官	合 計
	行(一)	行(二)	専門 行政	税務	公(一)	公(二)	海(一)	海(二)	教(一)	教(二)	研究	医(一)	医(二)	医(三)	福祉	指定	計				
人 事 院	9																9				9
内 閣 府	855		6													2	863	1			864
国家公安委員会	61				11												72				72
総 務 省	53	1															54				54
法 務 省	269	1			254	221						4	4	5			758			24	782
公安調査庁						25											25				25
財 務 省	266	3					14							1			284				284
国 税 庁	2	7		493										1			503	1			504
厚生労働省	302	116	9									19	32	184	7		669				669
農 林 水 産 省	9		62														71				71
林 野 庁	18																18				18
水 産 庁	5																5				5
経 済 産 業 省	8																8				8
特 許 庁	1																1				1
国 土 交 通 省	101		275														376				376
気 象 庁	230																230				230
海 上 保 安 庁	122	1				1,518										1	1,642				1,642
環 境 省	21																21	1			22
独立行政法人 駐留軍等労働者 労務管理機構																			70		70
合 計	2,332	129	352	493	265	1,764	14					23	36	191	7	3	5,609	3	70	24	5,706
構 成 比 (%)	41.58	2.3	6.28	8.79	4.72	31.45	0.25					0.41	0.64	3.41	0.12	0.05	100.0				

※ 「平成30年度一般職の国家公務員の任用状況調査（平成31年1月15日現在）」による。ただし、駐留軍等労働者労務管理機構の職員数は沖縄事務所調べ。

2 給与勧告の骨子

○ 本年の給与勧告のポイント

～月例給、ボーナスともに引上げ～

- ① 民間給与との較差(0.09%)を埋めるため、初任給及び若年層の俸給月額を引上げ
- ② ボーナスを引上げ(0.05月分)、民間の支給状況等を踏まえ勤勉手当に配分
- ③ 住居手当の支給対象となる家賃額の下限を引上げ、その原資を用いて手当額の上限を引上げ

I 給与勧告制度の基本的考え方

(給与勧告の意義と役割)

- ・ 国家公務員給与は、社会一般の情勢に適応するように国会が随時変更することができる。その変更に関し必要な勧告・報告を行うことは、国家公務員法に定められた人事院の責務
- ・ 勧告は、労働基本権制約の代償措置として、国家公務員に対し適正な給与を確保する機能を有するものであり、能率的な行政運営を維持する上での基盤
- ・ 公務には市場の抑制力という給与決定上の制約がないことから、給与水準は、経済・雇用情勢等を反映して労使交渉等によって決定される民間の給与水準に準拠して定めることが最も合理的

(現行の民間給与との比較方法等)

- ・ 公務と民間企業の給与比較は、単純な平均値ではなく、役職段階、勤務地域、学歴、年齢等の給与決定要素を合わせて比較することが適当
- ・ 企業規模50人以上の多くの民間企業は部長、課長、係長等の役職段階を有しており、公務と同種・同等の者同士による給与比較が可能。さらに、現行の調査対象事業所数であれば、実地による精緻な調査が可能であり、調査の精確性を維持

II 民間給与との較差に基づく給与改定等

1 民間給与との比較

約12,500民間事業所の約55万人の個人別給与を実地調査(完了率87.9%)

<月例給> 公務と民間の4月分の給与額を比較

○民間給与との較差 387円 0.09%〔行政職(一)…現行給与 411,123円 平均年齢43.4歳〕
〔俸給 344円 はね返し分(注) 43円〕 (注)俸給の改定に伴い諸手当の額が増減する分

<ボーナス> 昨年8月から本年7月までの直近1年間の民間の支給実績(支給割合)と公務の年間の支給月数を比較

○民間の支給割合 4.51月 (公務の支給月数 4.45月)

2 給与改定の内容と考え方

<月例給>

(1) 俸給表

① 行政職俸給表(一)

民間の初任給との間に差があること等を踏まえ、総合職試験及び一般職試験（大卒程度）に係る初任給を1,500円、一般職試験（高卒者）に係る初任給を2,000円引上げ。これを踏まえ、30歳台半ばまでの職員が在職する号俸について所要の改定（平均改定率0.1%）

② その他の俸給表

行政職俸給表(一)との均衡を基本に改定（専門スタッフ職俸給表及び指定職俸給表は改定なし）

(2) 住居手当

公務員宿舍使用料の上昇を考慮し、手当の支給対象となる家賃額の下限を4,000円引上げ（12,000円→16,000円）。これにより生ずる原資を用いて、民間の状況等を踏まえ、手当額の上限を1,000円引上げ（27,000円→28,000円）

手当額が2,000円を超える減額となる職員については、1年間、所要の経過措置

<ボーナス>

民間の支給割合に見合うよう引上げ 4.45月分→4.50月分

民間の支給状況等を踏まえ、勤務実績に応じた給与を推進するため、引上げ分を勤勉手当に配分

（一般の職員の場合の支給月数）

	6月期	12月期
令和元年度 期末手当	1.30月（支給済み）	1.30月（改定なし）
勤勉手当	0.925月（支給済み）	0.975月（現行0.925月）
2年度 期末手当	1.30月	1.30月
以降 勤勉手当	0.95月	0.95月

[実施時期]

- ・月例給：平成31年4月1日（住居手当については令和2年4月1日）
- ・ボーナス：法律の公布日

3 給与制度における今後の課題

職員の職務・職責や専門性の重視、能力・実績の反映等の観点からの取組を引き続き推進。民間企業における定年制の状況等を踏まえながら、給与カーブの在り方について検討

3 人事院の給与勧告と実施状況の概要

人事院勧告		国会決定	
勧告年月日	内 容	実施年月日	内 容
35. 8. 8	12. 4%引上げ	35. 10. 1	(一部手直しのほか勧告どおり)
36. 8. 8	7. 3% "	36. 10. 1	勧告どおり
37. 8. 10	9. 3% "	37. 10. 1	(一部手直しのほか勧告どおり)
38. 8. 10	7. 5% "	38. 10. 1	勧告どおり
39. 8. 12	8. 5% "	39. 9. 1	"
40. 8. 13	7. 2% "	40. 9. 1	"
41. 8. 12	6. 9% "	41. 9. 1	"
42. 8. 15	7. 9% "	42. 8. 1	" (ただし、都市手当を調整手当とする)
43. 8. 16	8. 0% "	43. 7. 1	"
44. 8. 15	10. 2% "	44. 6. 1	"
45. 8. 14	12. 67% "	45. 5. 1	"
46. 8. 13	11. 74% "	46. 5. 1	"
47. 8. 15	10. 68% "	47. 4. 1	"
48. 8. 9	15. 39% "	48. 4. 1	"
49. 7. 26	18. 62% " (49. 5. 30 10%引上げの暫定支給措置あり)	49. 4. 1	"
50. 8. 13	10. 85%引上げ	50. 4. 1	"
51. 8. 10	6. 94% "	51. 4. 1	"
52. 8. 9	6. 92% "	52. 4. 1	"
53. 8. 11	3. 84% "	53. 4. 1	"
54. 8. 10	3. 70% "	54. 4. 1 (指定職は 54. 10. 1)	"
55. 8. 8	4. 61% "	55. 4. 1 (指定職は 55. 10. 1)	"
56. 8. 7	5. 23% "	56. 4. 1 (指定職は 57. 4. 1)	" (一部手直しのほか勧告どおり)
57. 8. 6	4. 58% "	—	—
58. 8. 5	6. 47% "	58. 4. 1	修正実施(2. 03%)
59. 8. 10	6. 44% "	59. 4. 1	" (3. 37%)
60. 8. 7	5. 74% "	60. 7. 1	勧告どおり
61. 8. 12	2. 31% "	61. 4. 1	"
62. 8. 6	1. 47% "	62. 4. 1	"
63. 8. 4	2. 35% "	63. 4. 1	"
元. 8. 4	3. 11% "	元. 4. 1	"
2. 8. 7	3. 67% "	2. 4. 1	"
3. 8. 7	3. 71% "	3. 4. 1	"
4. 8. 7	2. 87% "	4. 4. 1	"
5. 8. 3	1. 92% "	5. 4. 1	"
6. 8. 2	1. 18% "	6. 4. 1	"
7. 8. 1	0. 90% "	7. 4. 1	"
8. 8. 1	0. 95% "	8. 4. 1	"
9. 8. 4	1. 02% "	9. 4. 1 (指定職は 10. 4. 1)	"
10. 8. 12	0. 76% "	10. 4. 1	"
11. 8. 11	0. 28% "	11. 4. 1	"
12. 8. 15	0. 12% (俸給表の改定見送り)	12. 4. 1	"
13. 8. 8	0. 08% ("、暫定的な一時金の支給)	13. 4. 1	"
14. 8. 8	2. 03%引下げ	14. 12. 1	"
15. 8. 8	1. 07%引下げ	15. 11. 1	"
16. 8. 6	改定なし(官民較差は0. 01%)	16. 10. 28	"
17. 8. 15	0. 36%引き下げ	17. 12. 1	"
18. 8. 8	水準改定の勧告なし(官民較差は0. 00%)	—	—
19. 8. 8	0. 35%引き上げ	19. 4. 1	勧告どおり(指定職は実施見送り)
20. 8. 11	水準改定の勧告なし(官民較差は0. 04%)	—	—
21. 8. 11	0. 22%引き下げ	21. 12. 1	勧告どおり
22. 8. 10	0. 19%引き下げ	22. 12. 1	"
23. 9. 30	0. 23%引き下げ	24. 3. 1	(一部手直しのほか勧告どおり)
24. 8. 8	水準改定の勧告なし(官民較差は0. 07%)	—	—
25. 8. 8	給与等に関する報告(勧告なし:官民較差は0. 02%)	—	—
26. 8. 7	0. 27%引き上げ	26. 4. 1	勧告どおり
27. 8. 6	0. 36%引き上げ	27. 4. 1	"
28. 8. 8	0. 17%引き上げ	28. 4. 1	"
29. 8. 8	0. 15%引き上げ	29. 4. 1	"
30. 8. 10	0. 16%引き上げ	30. 4. 1	"
元. 8. 7	0. 09%引き上げ	31. 4. 1	"

4 人事院の組織

(2020年度末)

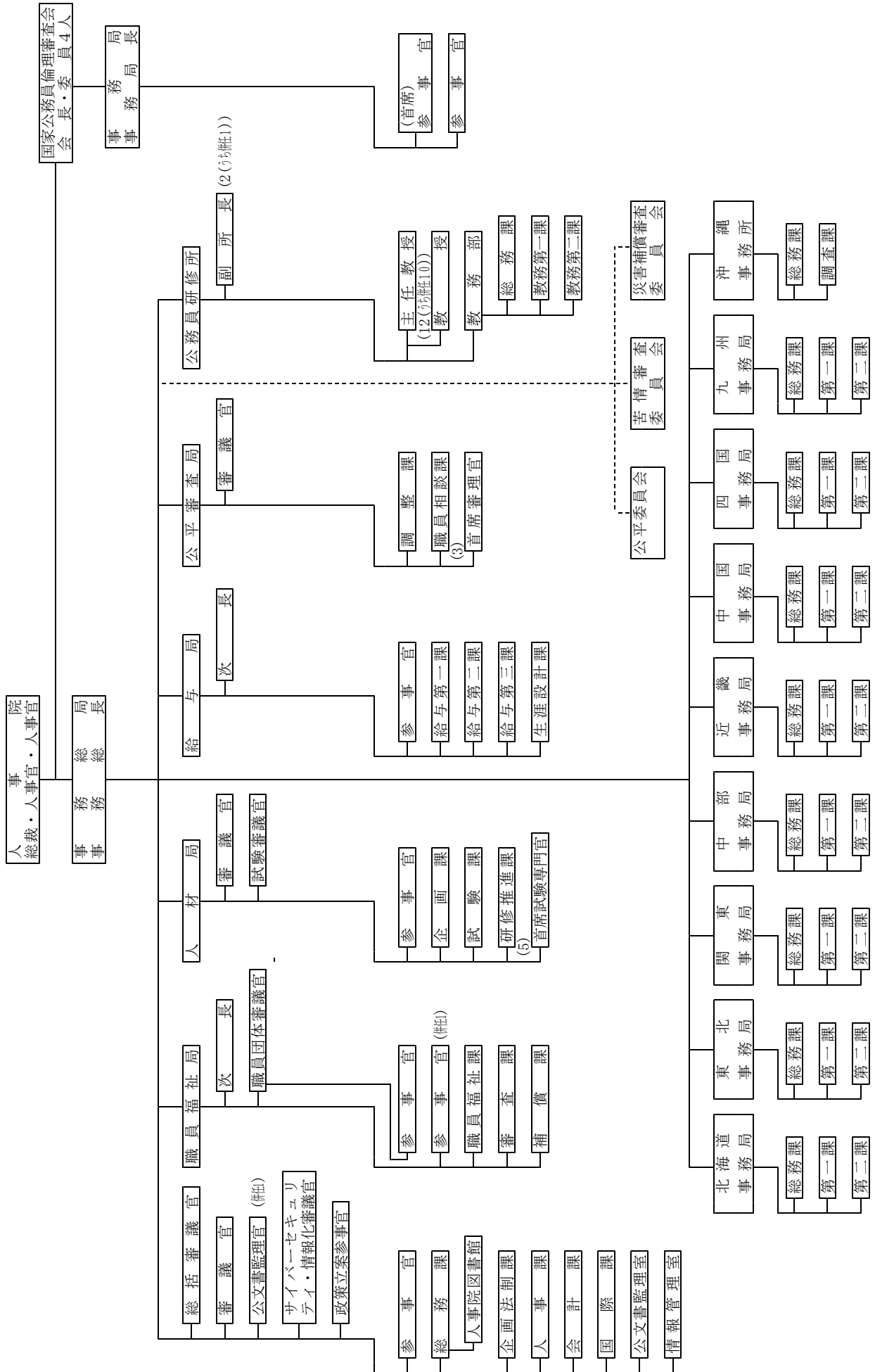

5 人事院沖縄事務所の組織及び事務分掌

令和2年4月1日現在

